



MANUAL DE USO DE LA IDENTIDAD VISUAL CORPORATIVA

MANUAL DE IDENTIDAD VISUAL CORPORATIVA DEL CABILDO DE GRAN CANARIA

El presente **Manual de Identidad Visual Corporativa** constituye una guía de consulta que regula aquellos aspectos de la imagen de marca del Cabildo de Gran Canaria que deben formar parte de la comunicación que emana del conjunto de entidades adscritas a la institución insular.

Con este fin, el manual incluye un amplio repertorio de normas técnicas, criterios gráficos y estilísticos dirigidos a normalizar y ejemplificar la aplicación de la identidad visual del **Cabildo de Gran Canaria**, acorde a la estrategia de unidad y coherencia en la representación de aquellos elementos que definen y singularizan a este organismo público.

Las normas recogidas en el **Manual de Identidad Visual Corporativa del Cabildo de Gran Canaria**, de obligado cumplimiento, responden a la necesidad de consolidar la imagen corporativa con ejemplos prácticos, usos y aplicaciones, a disposición de profesionales de la comunicación; personal de la corporación; entidades dependientes del **Cabildo de Gran Canaria**; otras entidades públicas y privadas; medios de comunicación, agencias de publicidad, empresas de diseño, imprentas, etc.

Cabe destacar que la identidad visual corporativa de esta institución alude tanto a la representación gráfica, formas y gama cromática, materializada en el emblema y denominación, y su aplicación compartida con el conjunto de marcas propias de las principales infraestructuras y proyectos públicos de esta institución, como

a los principios y valores que identifican al gobierno de la isla, el **Cabildo de Gran Canaria**.

Por tanto, la fundamentación del **Manual de Identidad Visual Corporativa del Cabildo de Gran Canaria**,

1º Contempla en su redacción y desarrollo el uso de un lenguaje inclusivo y no sexista.

2º En la elección de las tipografías, tamaños, gamas cromáticas, entre otros elementos, se ha considerado la accesibilidad como un principio universal.

3º La selección de materiales propuestos, papelería y señalización, entre otros, obedece a criterios de sostenibilidad medioambiental.

4º Regula y refuerza el principio de institución colaborativa al contemplar la convivencia de las marcas con la participación de la entidad en proyectos tanto propios como externos al **Cabildo de Gran Canaria**.

5º Concita a la puesta en valor de la imagen de marca de **Gran Canaria**, en representación de nuestros valores identitarios y patrimoniales que hacen único a este territorio, con una cultura propia y singular que refuerza a la isla frente a otros destinos turísticos.

ÍNDICE

LA MARCA

CAPÍTULO I

1. Isologo del Cabildo de Gran Canaria.

- 1.1.1. Versión principal.
- 1.1.2. Área de protección.
- 1.1.3. Proporciones.
- 1.1.4. Versión en negativo. Negativo calado.
- 1.1.5. Versión en positivo. Positivo calado.
- 1.1.6. Versión línea calada.

1.2. Version horizontal corta.

- 1.2.1. Área de protección.
- 1.2.2. Proporciones.
- 1.2.3. Versión en negativo. Negativo calado.
- 1.2.4. Versión en positivo. Positivo calado.

1.3. Versión horizontal extendida.

- 1.3.1. Área de protección.
- 1.3.2. Proporciones.
- 1.3.3. Versión en negativo. Negativo calado.
- 1.3.4. Versión en positivo. Positivo calado.

1.4. Reducciones máximas permitidas.

1.5. Usos incorrectos.

CAPÍTULO II

2. Tipografía corporativa.

CAPÍTULO III

3. Colores corporativos.

CAPÍTULO IV

4. Relación del Isologo con niveles emisores.

4.1. Consejerías.

- 4.1.1. Articular diferentes Consejerías.
- 4.1.2. Consejerías y sus Áreas ó Servicios.

4.2. Organismos Autónomos, Sociedades y Fundaciones.

- 4.2.1. Versiones en negativo y positivo calado.
- 4.2.2. Convivencia de dos o más marcas.
- 4.2.3. Versión una tinta.
- 4.2.4. Articular diferentes marcas.
- 4.2.5. Versión horizontal.
- 4.2.6. Versión horizontal una tinta.

4.3. Campañas.

- 4.3.1. Logos de campañas junto a instituciones.
- 4.3.2. Articular diferentes marcas.
- 4.3.3. Usos incorrectos.

APLICACIONES

CAPÍTULO I

1. Papelería e impresos.

- 1.1. Papelería Presidente/Presidenta.
- 1.2. Papelería Presidencia.
- 1.3. Papelería Consejero/a:.
- 1.4. Papelería Consejería.
- 1.5. Papelería de Instituciones, Organismos Autónomos y Empresas Públicas.
- 1.6. Impresos.
- 1.7. Varios.
 - 1.7.1. Normas de mecanografiado.
 - 1.7.2. Sellos.
 - 1.7.3. Firma e-mails.
 - 1.7.4. Formatos de papelería.
 - 1.7.5. Plantilla de presentación PPTs.

CAPÍTULO II

2. Señalización.

2.1. Normas generales.

- 2.1.1. Distancia máxima de legibilidad.
- 2.1.2. Pictogramas.
- 2.1.3. Modulación de soportes.

2.2. Señalización Interior.

- 2.2.1. Directorio General de Edificio.
- 2.2.2. Directorio de planta.
- 2.2.3. Rótulos para oficinas y salas.
- 2.2.4. Rótulo sobremesa.

2.3. Señalización Exterior.

- 2.3.1. Edificios Públicos. Usos Múltiples.
- 2.3.2. Edificios Públicos. Consejerías.
- 2.3.3. Edificios Públicos. Dependencias de Consejerías.
- 2.3.4. Señalización de Instituciones, Organismos Autónomos y Empresas Públicas.
- 2.3.5. Rótulos para Obras Públicas.
- 2.3.6. Zonas Rurales.
- 2.3.7. Señalización y carteles varios.

CAPÍTULO III

3. Comunicación.

- 3.1. Audiovisuales.
- 3.2. Web y RRSS.
- 3.3. Anuncios oficiales de prensa.
- 3.4. Esquelas
- 3.5. Nota y convocatoria de prensa.
- 3.6. Varios.

CAPÍTULO IV

4. Objetos Promocionales.

CAPÍTULO V

5. Uniformes e identificaciones.

- 5.1. Uniformes.
- 5.2. Identificaciones.

CAPÍTULO VI

6. Vehículos.

- 6.1. Identificación de coche oficial.

TERMINOLOGÍA

ISOLOGO. En el ámbito del diseño gráfico, la representación gráfica de la marca del Cabildo de Gran Canaria corresponde al concepto de Isologo y así la llamaremos en este manual. Un Isologo está formado por texto+icono, pero ambos se encuentran fundidos en un solo elemento. Son indivisibles y sólo funcionan juntos.

MARCA. Una marca es un nombre, signo, símbolo o diseño, o una combinación de ellos, cuyo fin es identificar los bienes o servicios de una empresa o entidad y diferenciarlos de su competencia.

En este manual, nos referiremos a una “Marca” para nombrar al elemento gráfico (sin importar si es isologo, imagotipo, isotipo, etc.) que representa a las instituciones, empresas, consorcios, etc. que dependen del Cabildo de Gran Canaria.

LA MARCA

CAPÍTULO I

Isologo del Cabildo de Gran Canaria



1.1.2. ÁREA DE PROTECCIÓN



1.1.3. PROPORCIONES



1.1.4. VERSIÓN NEGATIVO



1.1.4. VERSIÓN NEGATIVO CALADO



1.1.5. VERSIÓN POSITIVO



1.1.5. VERSIÓN POSITIVO CALADO



1.1.6. VERSIÓN LÍNEA CALADA

Con carácter excepcional y en aquellos casos en los que se autorice, se podrá seguir este modelo de MARCA, en línea calada, para reproducciones singulares, grabado sobre metal, piel, mármol, etc.



1.2.1. ÁREA DE PROTECCIÓN



1.2.2. PROPORCIONES



1.2.3. NEGATIVO



1.2.4. POSITIVO



1.2.3. NEGATIVO CALADO



1.2.4. POSITIVO CALADO



1.3.1. ÁREA DE PROTECCIÓN



1.3.2. PROPORCIONES



1.3.3. NEGATIVO



1.3.3. NEGATIVO CALADO



1.3.4. POSITIVO



1.3.4. POSITIVO CALADO



El isologo en su versión original podrá reducirse hasta una altura máxima de 2 mm de la letra "C"

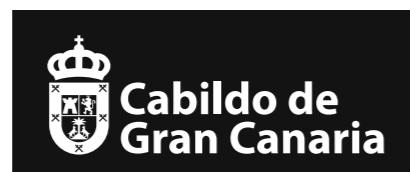

El isologo en su **versión horizontal corta**, podrá reducirse hasta una altura máxima de 2 mm de alto de la letra "C"

A partir de una altura de 4 mm de la letra "C", la pastilla que enmarca el isologo, está retocada con el objetivo de dar más espacio a la marca.

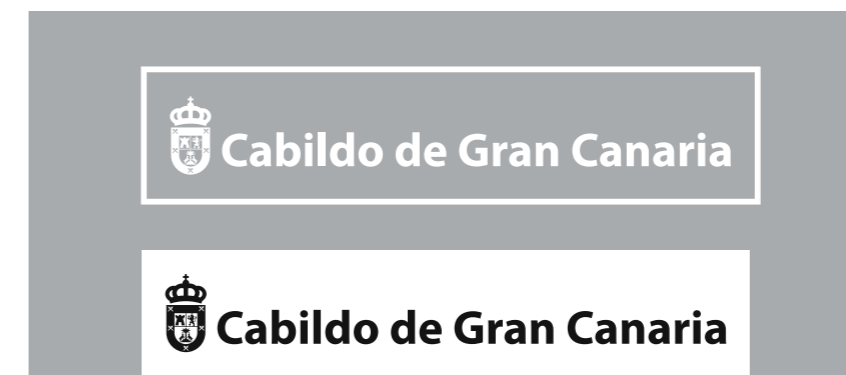

El isologo en su **versión horizontal extendida**, podrá reducirse hasta una altura máxima de 2 mm de alto de la letra "C"

A partir de una altura de 4 mm de la letra "C", la pastilla que enmarca el isologo, está retocada con el objetivo de dar más aire a la marca.



No utilizar el isologo sobre el mismo color de la marca.



No utilizar el isologo solo en azul.



Esta versión de la marca **no deberá utilizarse** con fondos fotográficos o texturados porque visualmente invaden el interior del isologo.



No utilizar la versión de línea calada en publicaciones, publicidad o prensa.



Esta versión de la marca **no deberá utilizarse** con fondos claros o poco saturados porque no se distinguirá.



Esta versión de la marca **no deberá utilizarse** con fondos fotográficos, texturados porque visualmente invaden el interior del isologo.



No utilizar el Isologo con mancha en amarillo.

LA MARCA

CAPÍTULO II

Tipografía Corporativa

La tipografía corporativa es la Myriad Pro en todas sus versiones. Esta es la tipografía de uso genérico y obligada en todos los soportes y documentos corporativos y relacionados con las campañas de publicidad.

Myriad Pro Regular
ABCDEFGHIJKLMNOPQRSTUVWXYZ
abcdefghijklmnopqrstuvwxyz
1234567890
a!".\$%&/()=?¿*^¨_~:;@#¢∞¬÷""≠´,}[][,,...

Myriad Pro Light Italic
ABCDEFGHIJKLMNOPQRSTUVWXYZ
abcdefghijklmnopqrstuvwxyz
1234567890
a!".\$%&/()=?¿*^¨_~:;@#¢∞¬÷""≠´,}[][,,...

Myriad Pro Light Italic
ABCDEFGHIJKLMNOPQRSTUVWXYZ
abcdefghijklmnopqrstuvwxyz
1234567890
a!".\$%&/()=?¿*^¨_~:;@#¢∞¬÷""≠´,}[][,,...

Myriad Pro Regular Italic
ABCDEFGHIJKLMNOPQRSTUVWXYZ
abcdefghijklmnopqrstuvwxyz
1234567890
a!".\$%&/()=?¿*^¨_~:;@#¢∞¬÷""≠´,}[][,,...

Myriad Pro Semibold
ABCDEFGHIJKLMNOPQRSTUVWXYZ
abcdefghijklmnopqrstuvwxyz
1234567890
a!".\$%&/()=?¿*^¨_~:;@#¢∞¬÷""≠´,}[][,,...

Myriad Pro Bold
ABCDEFGHIJKLMNOPQRSTUVWXYZ
abcdefghijklmnopqrstuvwxyz
1234567890
a!".\$%&/()=?¿*^¨_~:;@#¢∞¬÷""≠´,}[][,,...

Myriad Pro Bold Italic
ABCDEFGHIJKLMNOPQRSTUVWXYZ
abcdefghijklmnopqrstuvwxyz
1234567890
a!".\$%&/()=?¿*^¨_~:;@#¢∞¬÷""≠´,}[][,,...

La tipografía secundaria.

Arial Regular
ABCDEFGHIJKLMNOPQRSTUVWXYZ
abcdefghijklmnopqrstuvwxyz
1234567890
a!".\$%&/()=?¿*^¨_~:;@#¢∞¬÷""≠´,}[][,,...

Arial Bold
ABCDEFGHIJKLMNOPQRSTUVWXYZ
abcdefghijklmnopqrstuvwxyz
1234567890
a!".\$%&/()=?¿*^¨_~:;@#¢∞¬÷""≠´,}[][,,...

LA MARCA

CAPÍTULO III

Colores corporativos

Estos son los colores corporativos del Cabildo de Gran Canaria y sus referencias en CMYK, PANTONE, RGB, HTML y RAL.

CMYK 100 / 70 / 0 / 10
PANTONE 287 C
RGB 0 / 73 / 148
HTML #004993
RAL 5005 Signalblau

CMYK 0 / 14 / 100 / 0
PANTONE 1235 C
RGB 255 / 214 / 0
HTML #ffd600
RAL 1021 Rapsgeib

LA MARCA

CAPÍTULO IV

Relación del isologo
con niveles emisores

4.1. CONSEJERÍAS

Cuando un soporte publicitario, convocatorias, cursos, etc. deba ser firmado por una consejería, se basará en la estructura aquí detallada.

El nombre de la consejería irá justificado a la izquierda y abajo.

El nombre de la consejería podrá cambiar de tamaño siempre y cuando se mantenga dentro del cuadro aquí delimitado para tal fin.

Véase adaptaciones, Capítulo I.

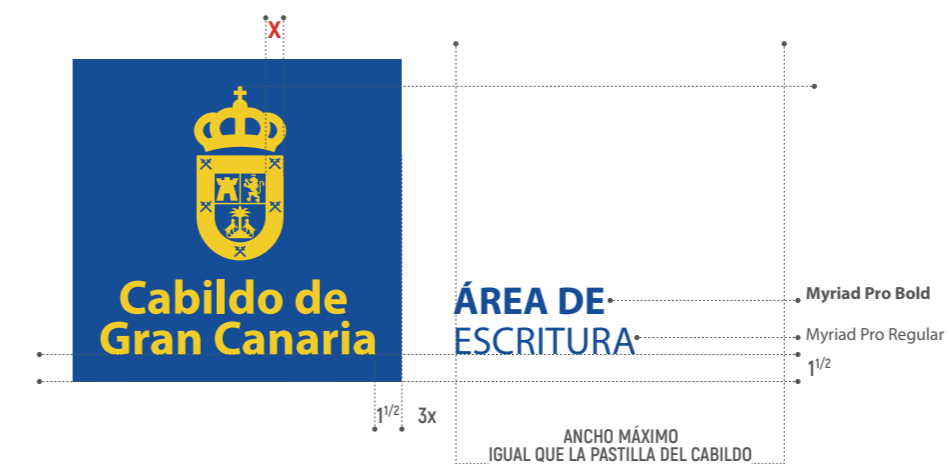

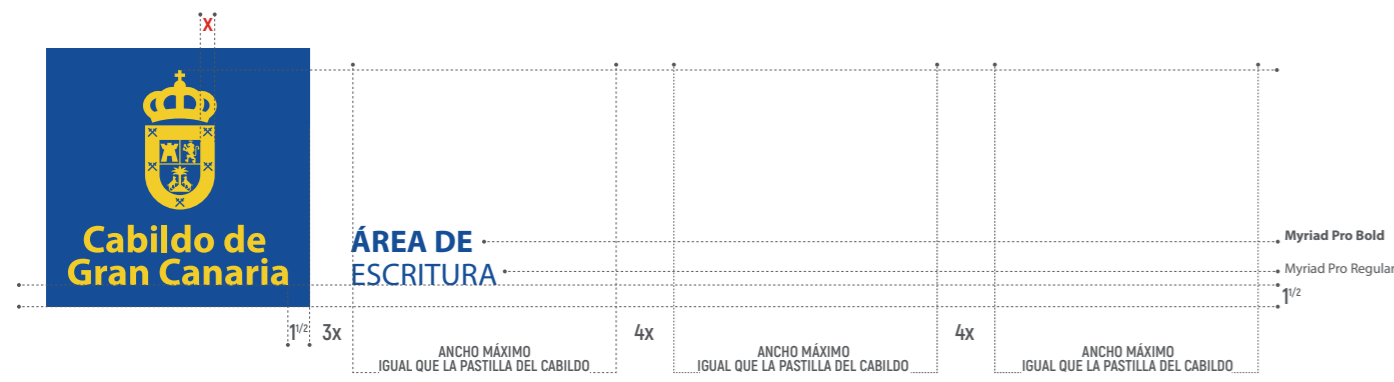

4.1.1. ARTICULAR DIFERENTES CONSEJERÍAS

Cuando deban firmar dos o más consejerías, se utilizará preferentemente la marca única de "Cabildo de Gran Canaria" o en su defecto la estructura aquí detallada.

Se autorizará su uso únicamente en rótulos de dependencias y papelería que así lo requiera.

Los nombres de las consejerías se justificarán todas hacia arriba y siempre respetando la línea de base.

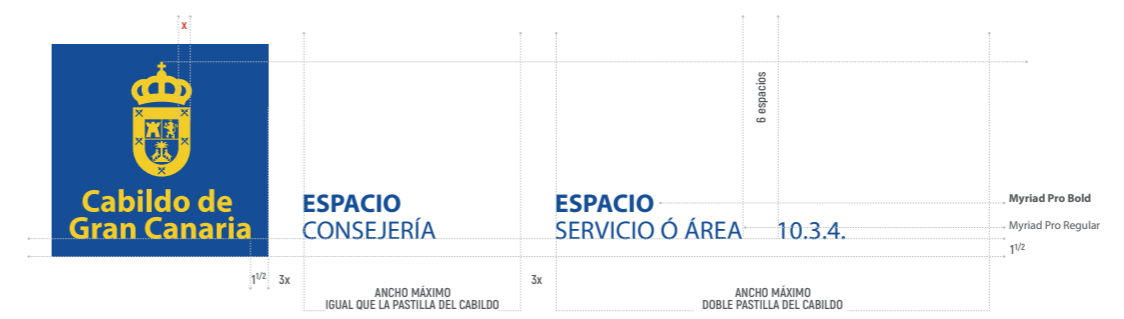

4.1.2. CONSEJERÍA JUNTO A SU ÁREA Ó SERVICIO

Las diferentes áreas internas o servicios de una consejería, se agregarán en tercer lugar. Esta combinación se destina únicamente a uso interno de la corporación.

Versión color y una tinta.

4.2. INSTITUCIONES, ORGANISMOS Y EMPRESAS PÚBLICAS

La marca de cada organismo o empresa pública se presentará en la zona delimitada para tal fin.

A la derecha del isologo del Cabildo de Gran Canaria, se colocarán las marcas de los organismos y empresas públicas que dependen de él.



4.2.1. VERSIONES EN NEGATIVO Y POSITIVO CALADO

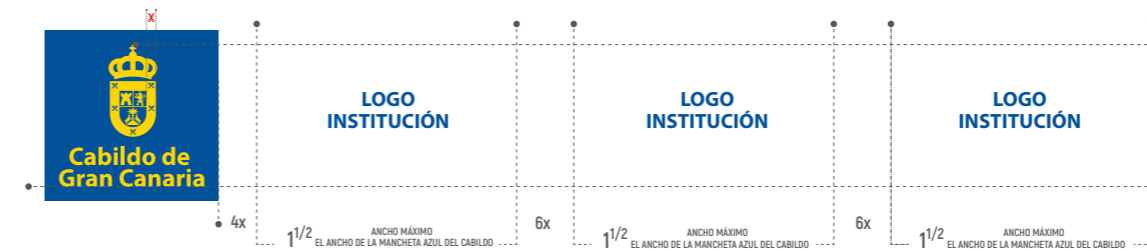

4.2.2. CONVIVENCIA DE DOS O MÁS MARCAS

Cuando se necesite incluir dos o más marcas, se seguirá el correspondiente esquema aquí detallado, **siempre y cuando todas las participantes tengan un mismo nivel de implicación** en el evento en el que participan.

SE RECOMIENDA el uso de la versión en tinta azul para diferenciarse de las demás marcas comerciales que NO dependen del Cabildo de Gran Canaria.

LAS PEQUEÑAS COLABORACIONES de los centros, fundaciones, empresas públicas, etc. deben ir de manera escrita (sin su isologo) y bajo el título "PARTICIPA".

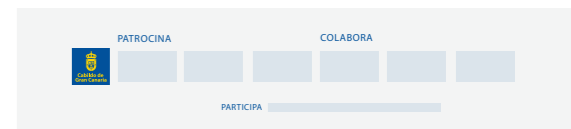
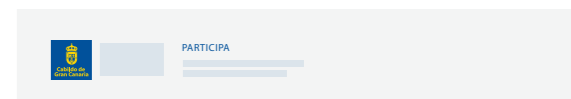
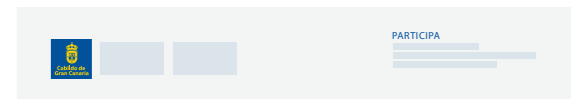

4.2.3. VERSIÓN UNA TINTA



4.2.3. MARCAS DE CAMPAÑAS JUNTO A LA INSTITUCIÓN

Las campañas que posean su propio isologo deberán tener un manual de uso básico, con el objetivo de velar por la visibilidad de la marca del Cabildo de Gran Canaria.

Las nuevas marcas para campañas deben poseer una versión con el isologo del Cabildo de Gran Canaria a su derecha.

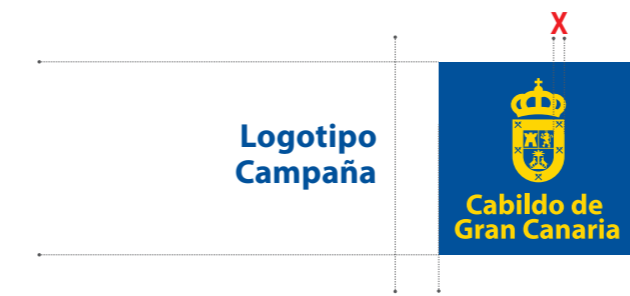

4.2.3. MARCAS DE CAMPAÑAS JUNTO A LA INSTITUCIÓN

Mientras duren las campañas y en los soportes que necesiten estar presentes, su logotipo precederá al isologo del Cabildo de Gran Canaria.

4.3. PROYECTOS DE PRODUCCIÓN PROPIA ORGANIZA / PATROCINA / COLABORA

Aquí se muestra cómo articular los diferentes isotipos institucionales según las necesidades de los distintos soportes publicitarios.

Aquí se podrá diferenciar a las instituciones según su participación en el evento organizado. (Organiza / Patrocina / Colabora)

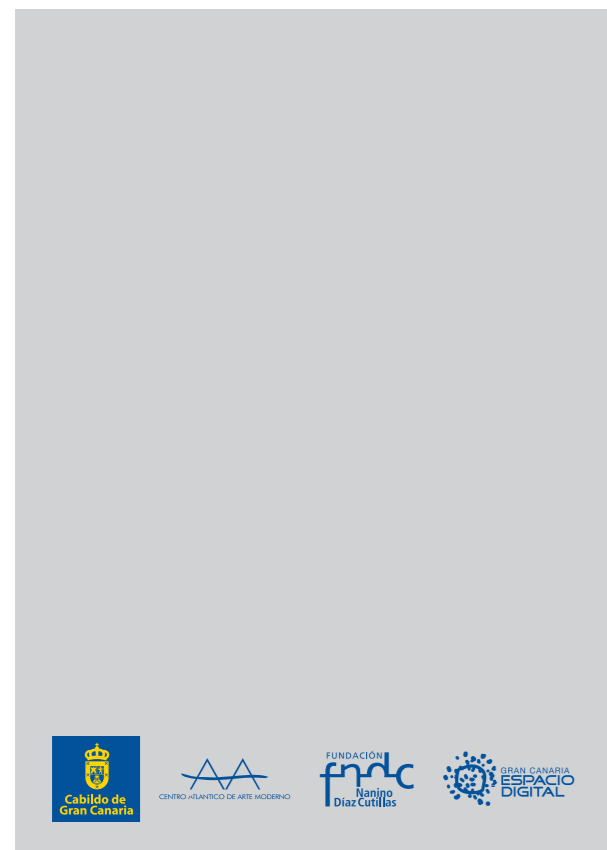

4.3.2. ARTICULAR DIFERENTES LOGOTIPOS

Ejemplos de cómo articular los diferentes isotipos institucionales y las campañas, según las necesidades de los soportes publicitarios y necesidades gráficas.

IMPORTANTE: Para ver más ejemplos y detalles de cómo se relaciona la marca Cabildo de Gran Canaria con los demás emisores según sea Organiza / Patrocina / Colabora, consultar el Manual de Comunicación Pública.

4.3. PROYECTOS DE PRODUCCIÓN EXTERNA PATROCINA / COLABORA

La marca y submarcas del Cabildo de Gran Canaria irán separadas por un espacio de los demás logotipos de empresas que participen conjuntamente en la comunicación de un evento.

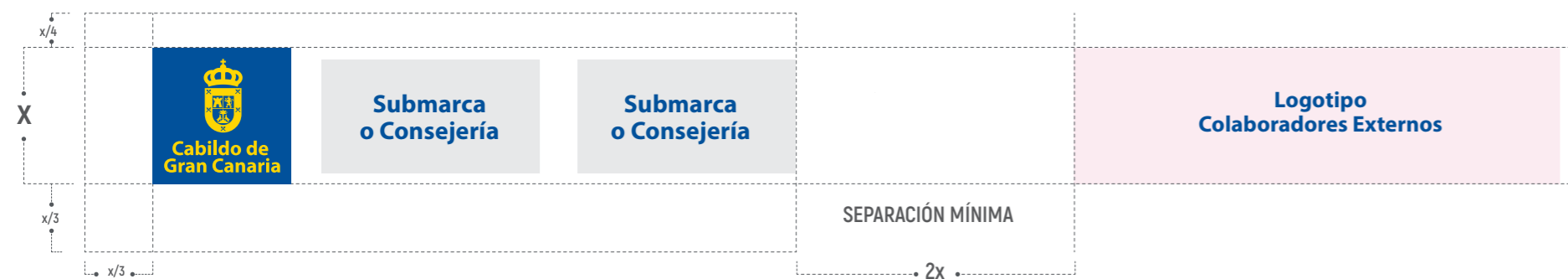

IMPORTANTE: Para ver más ejemplos y detalles de cómo se relaciona la marca Cabildo de Gran Canaria con los demás emisores según sea Patrocinadores / Colaboradores, consultar el Manual de Comunicación Pública.

4.3. PATROCINA / COLABORA

Ejemplos de cómo articular las diferentes marcas según su implicación en el evento a comunicar.

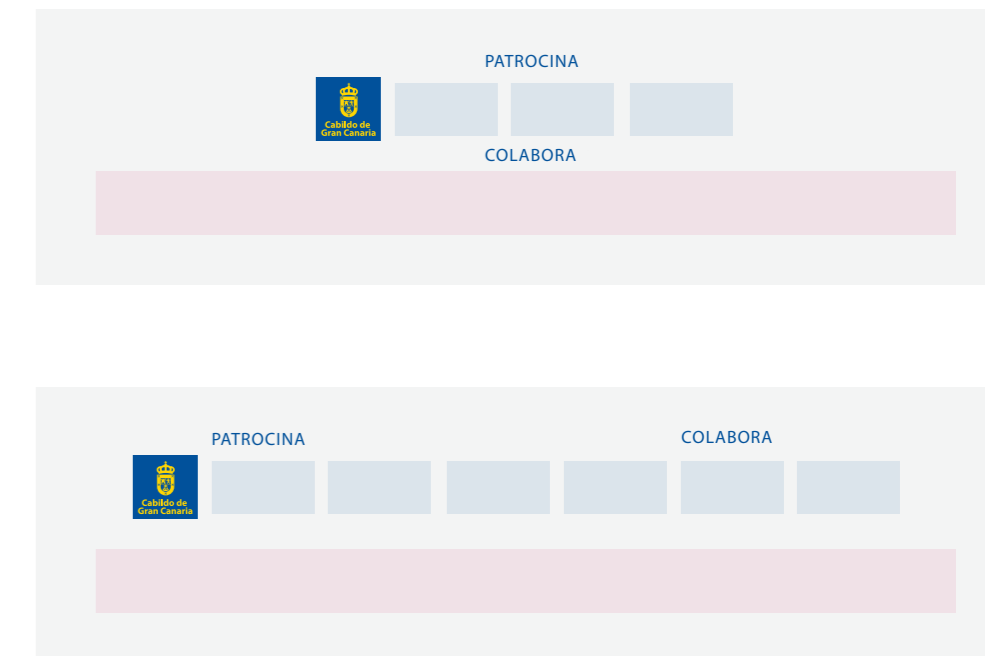
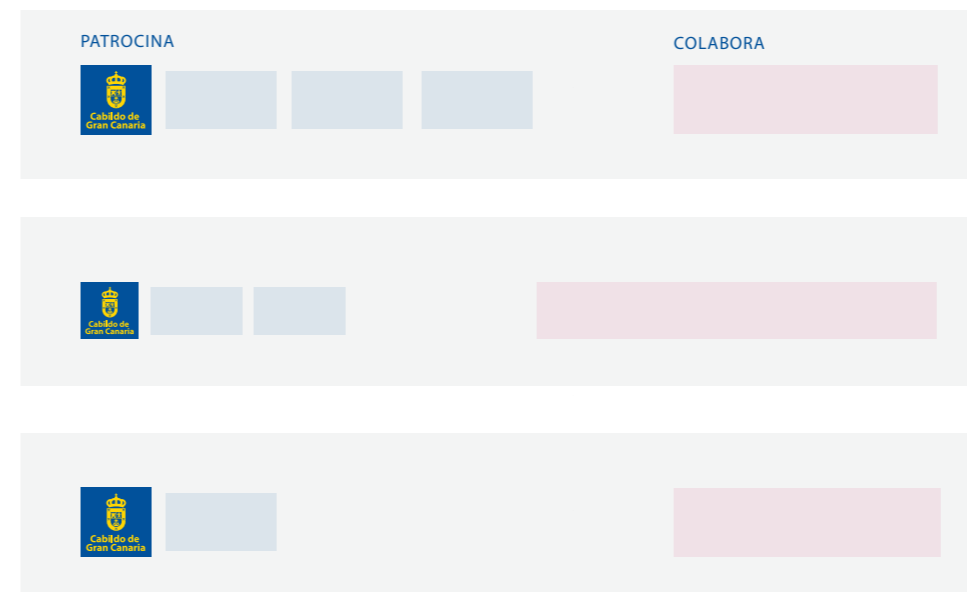

IMPORTANTE: Para ver más ejemplos y detalles de cómo se relaciona la marca Cabildo de Gran Canaria con los demás emisores según sea Patrocinadores / Colaboradores, consultar el Manual de Comunicación Pública.

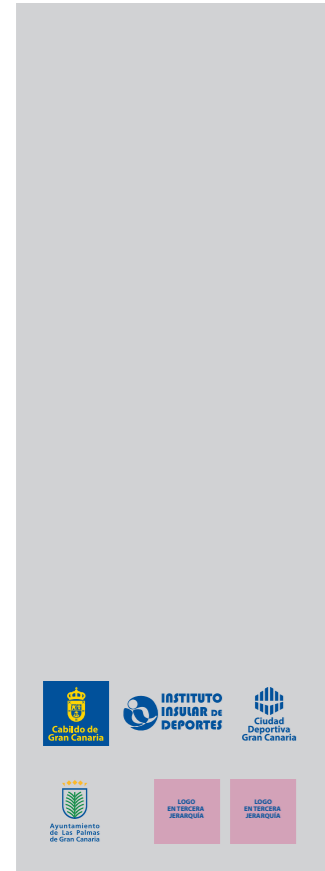

4.3. PATROCINA / COLABORA

Ejemplos de cómo articular las diferentes marcas según su implicación en el evento a comunicar.

IMPORTANTE: Para ver más ejemplos y detalles de cómo se relaciona la marca Cabildo de Gran Canaria con los demás emisores según sea Patrocinadores / Colaboradores, consultar el Manual de Comunicación Pública.

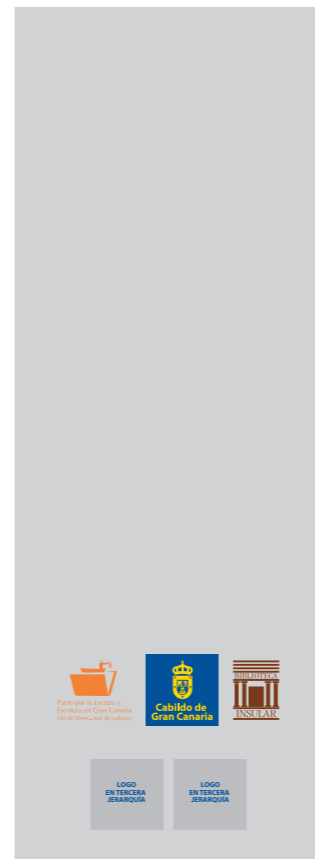

4.3. PATROCINA / COLABORA

Ejemplos de cómo articular las diferentes marcas según su implicación en el evento a comunicar.

IMPORTANTE: Para ver más ejemplos y detalles de cómo se relaciona la marca Cabildo de Gran Canaria con los demás emisores según sea Patrocinadores / Colaboradores, consultar el Manual de Comunicación Pública.

4.3. PATROCINA / COLABORA

Ejemplos de cómo articular las diferentes marcas según su implicación en el evento a comunicar.

Cuando la institución Cabildo de Gran Canaria participa en una actividad externa como patrocinador con la intervención además de varios equipamientos en calidad de colaboradores, se deberá utilizar este recurso gráfico destinado a evitar la repetición del isologotipo del Cabildo de Gran Canaria.



PATROCINA



COLABORA

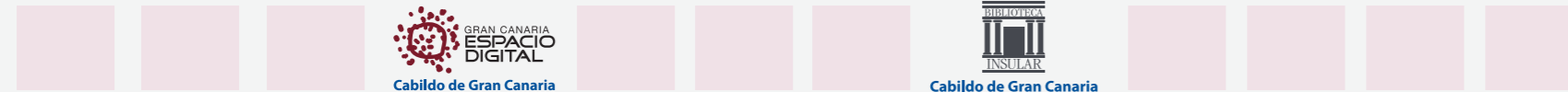

APLICACIONES

CAPÍTULO I

Papelería e Impresos

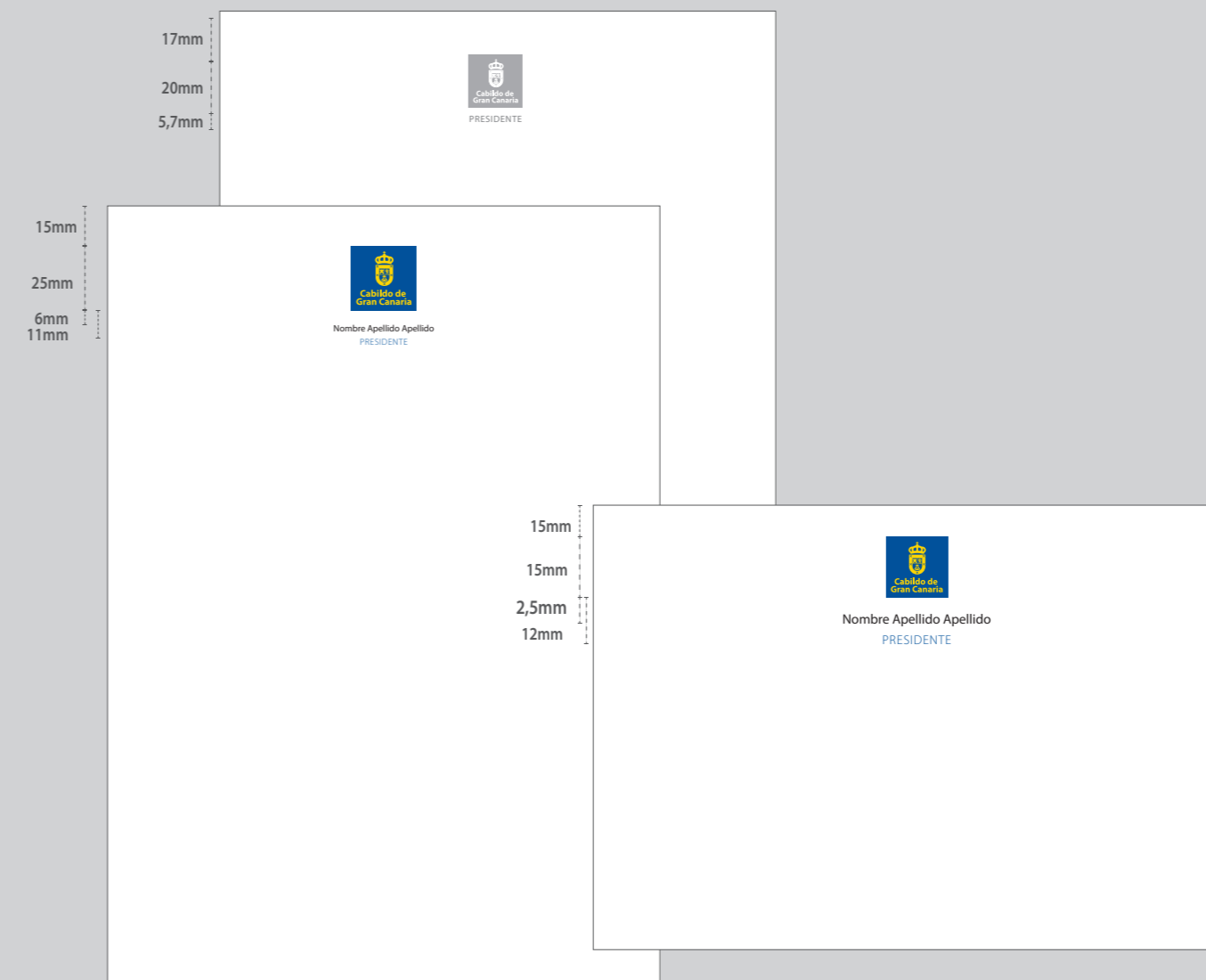

Papel Carta A4

Primera hoja:

Nombre y Apellido: Myriad Pro Regular 10 pts. Negro.
Presidente/Presidenta: Myriad Pro Light 9,6 pts. Mayúscula.
Azul.

Segunda Hoja: 60% de Negro.

Presidente/Presidenta: Myriad Pro Regular 10 pts. 60
tracking. Mayúscula.

Papel: Verjurado blanco 90 g

Tarjeta 16 x 11 mm

Papel verjurado estucado mate 300 g
Impresión digital a una cara.

Nombre y Apellido: Myriad Pro Regular 9,6 pts. Negro.
Presidente/Presidenta: Myriad Pro Light 9 pts. Tracking 60
pts. Azul.

Papel: Verjurado blanco 300 / 400 g

1.1. PAPELERÍA PRESIDENTE /PRESIDENTA

Sobre DL

Medidas: 110 x 220 mm · Papel verjurado blanco 120 g Impresión digital a dos caras.

Isologo: 20 mm de ancho.

Presidente/Presidenta: Myriad Pro Light 10 pts. tracking 60 pts. Azul.

Dirección: Myriad Pro Regular 10 pts. tracking 25 pts. Azul.

Web: Myriad Pro Semibold 9 pts. tracking 40 pts. Azul.

Tarjeta Saludo

A5 · Papel verjurado blanco 100 g Impresión digital a una cara.

Isologo: 20 mm de ancho

Presidente/Presidenta: Myriad Pro Light 8,6 pts. tracking 60 pts. Azul.

Saluda: Myriad Pro Light Italic 23 pts. tracking 60 pts. Negro.

Nombre: Myriad Pro Semibold 11 pts. Negro.

Tarjeta personal

Medidas: 85 x 56 mm · Papel verjurado blanco 350 g Impresión digital a dos caras.

Isologo: 15 mm de ancho

Nombre: Myriad Pro Regular 10 pts. Negro.

Presidente/Presidenta: Myriad Pro Light 9 pts. / tracking 60 pts. / Azul.

Datos: Myriad Pro Regular 7 pts. / tracking 5 pts. / Azul.

Web: Myriad Pro Semibold 9 pts. / tracking 40 pts.

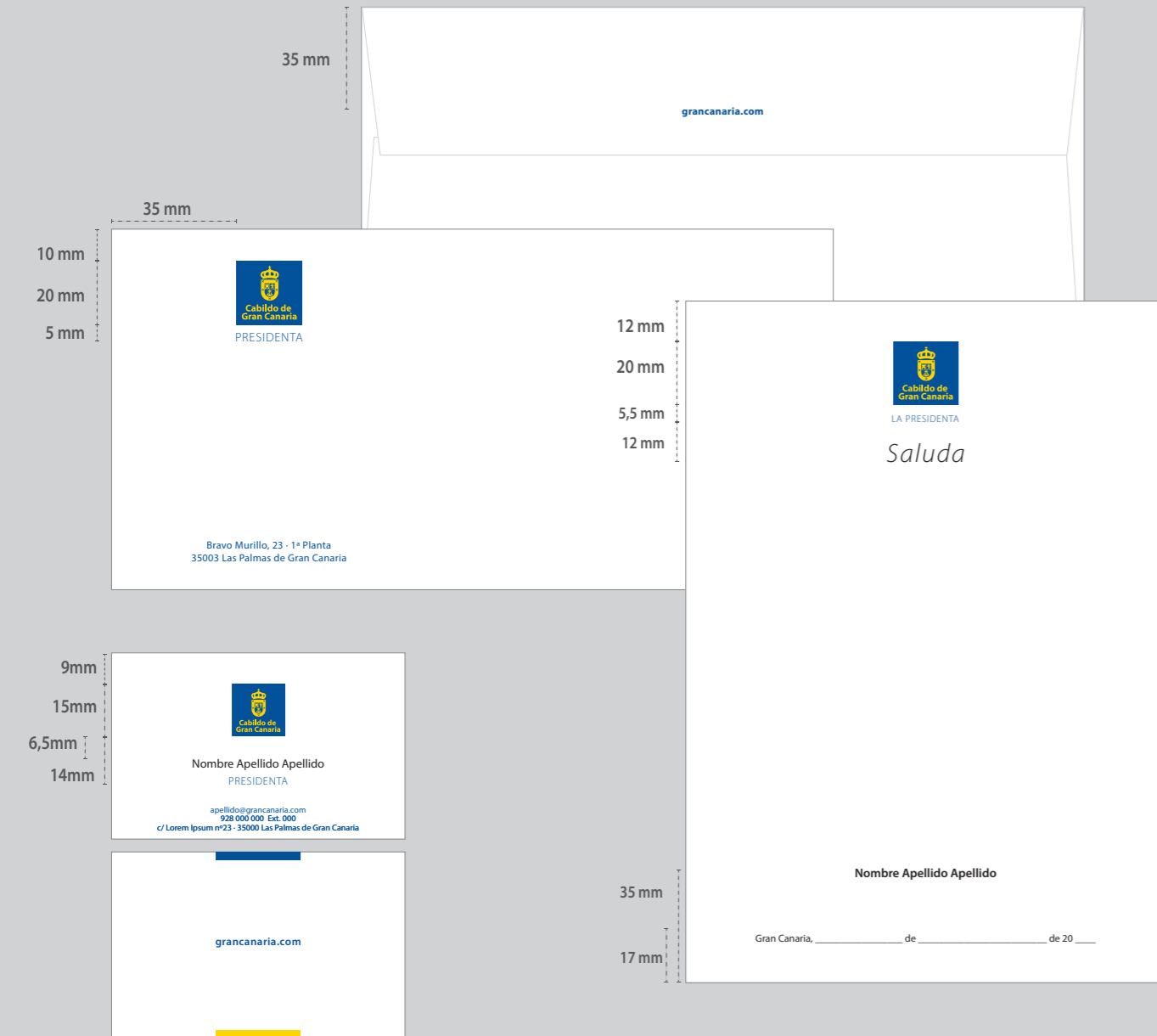

1.2. PAPELERÍA PRESIDENCIA

Papel Carta A4

Primera hoja:

Presidencia: Myriad Pro Light 12 pts. 60 tracking. Mayúscula. Azul.

Segunda hoja: 60% de gris.

Presidencia: Myriad Pro Regular 9,6 pts. 60 tracking. Mayúscula.

Papel: Verjurado blanco 90 g

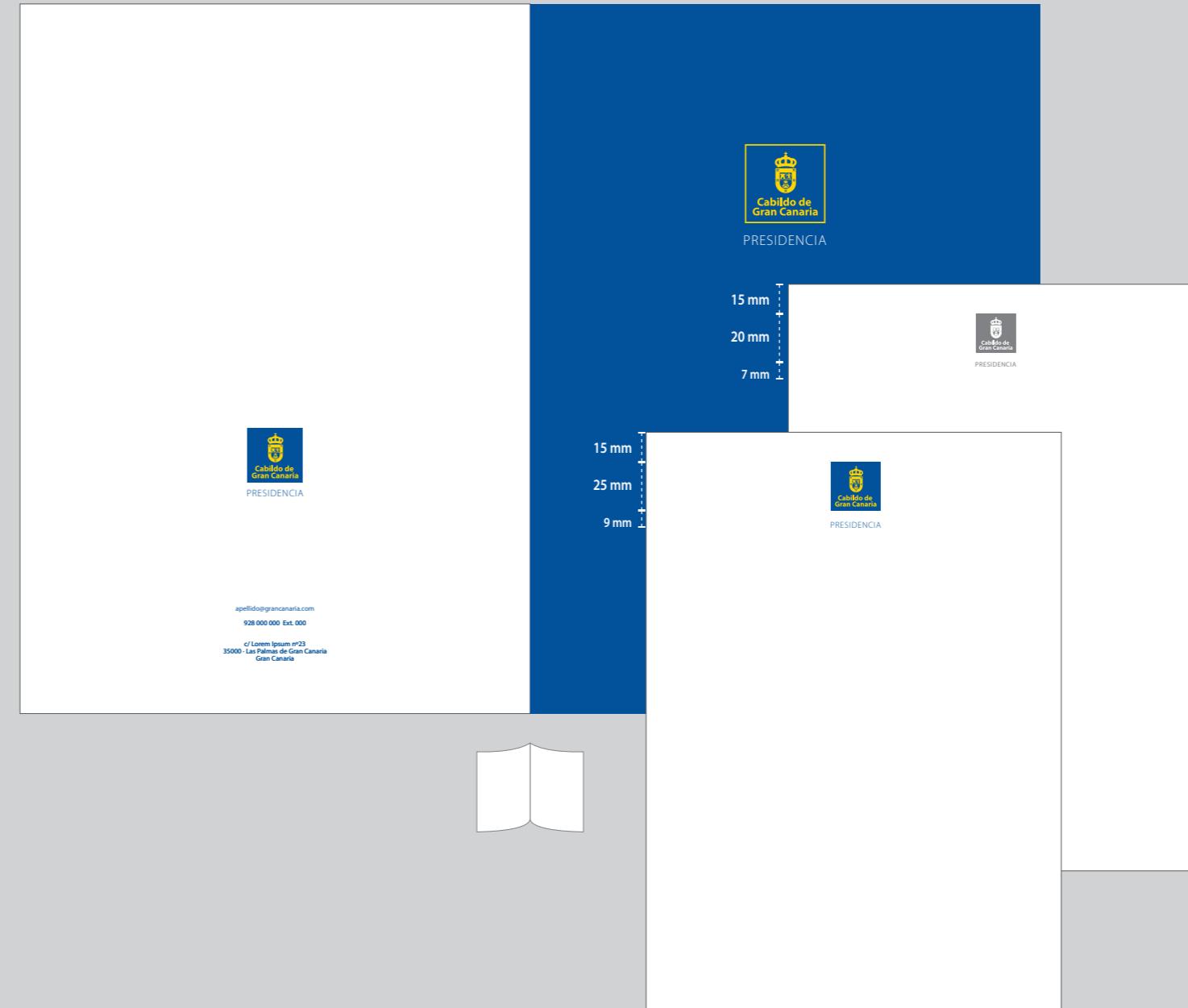

Carpeta 32 x 23 (cerrada)

Presidencia: Myriad Pro Light 20 pts. 60 tracking. Mayúscula. Blanco. Centrado en la página.

Papel: Estucado 300 g con hendido central, laminado brillo y golpe en seco en la marca.

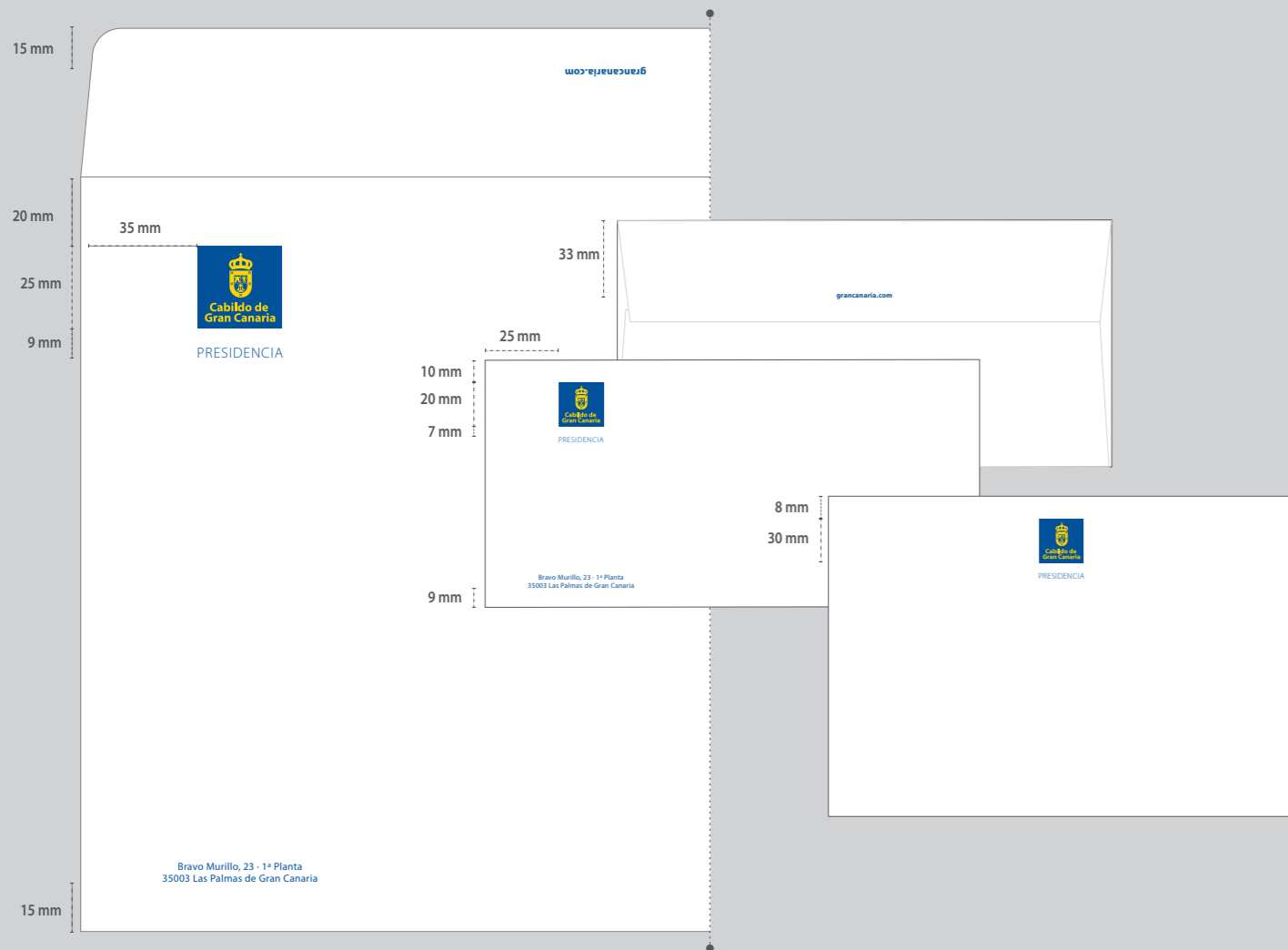

1.2. PAPELERÍA PRESIDENCIA

Sobre 320 x 230 mm

Presidencia: Myriad Pro Light 12,7 pts. 60 tracking. Mayúscula. Azul.
 Dirección: Myriad Pro Regular 9 pts. 25 tracking. Azul.
 Web: Myriad Pro Bold 9 pts. 25 tracking. Azul.
 Papel: Verjurado blanco 100 g

Sobre DL

Presidencia: Myriad Pro Light 9,6 pts. 73 tracking. Mayúscula. Azul.
 Dirección: Myriad Pro Regular 9 pts. 25 tracking. Azul.
 Web: Myriad Pro Bold 9 pts. 25 tracking. Azul.
 Papel: Verjurado blanco 100 g

Tarjeta 16 x 11 mm

Impresión digital a una cara.
 Presidencia: Myriad Pro light 8 pts. · Interlínea 9,6 pts · Tracking 32
 Azul. Mayúsculas.
 Papel: Verjurado blanco 300 g



1.3. PAPELERÍA CONSEJERO/A

Papel Carta A4

Primera hoja a color. Sin datos de contacto.
 Consejero/a: Myriad Pro Bold 10 pts. / interlineado 12 pts. tracking 12 pts. Mayúscula. Azul.
 Consejería: Myriad Pro Regular 10 pts. / interlineado 12 pts. tracking 12 pts. Mayúscula. Azul.

Segunda hoja: Esta hoja lleva los datos de contacto: teléfono, email, dirección postal, etc. 60% de gris.

Papel: estucado mate blanco 90 / 125 g

Tarjeta 160 x 110 mm

Nombre y Apellido: Myriad Pro Regular 9,6 pts. Negro.
 Consejero/a: Myriad Pro Light 9 pts. /tracking 60 pts. Mayúscula. Azul.

Papel: estucado mate blanco 300 g



1.3. PAPELERÍA CONSEJERO/A

Sobre DL (220 x 110 mm)

Papel verjurado blanco 100 g
Consejero/a: Myriad Pro Bold 7 pts. / interlineado 8 pts. tracking 5 pts. Mayúscula. Azul.
Consejería: Myriad Pro Regular 7 pts. / interlineado 9 pts. tracking 25 pts. Azul.
Dirección: Myriad Pro Regular 8,5 pts. / interlineado 8 pts. tracking 5 pts. Mayúscula. Azul.
 Papel: verjurado blanco

Tarjeta Saludo Consejero/a

A5 · Papel verjurado blanco 100 g
 Impresión digital a una cara.
Isologo: 20 mm de ancho
Consejero/a: Myriad Pro Bold 7 pts. / interlineado 8 pts. tracking 5 pts. Mayúscula. Azul.
Consejería: Myriad Pro Regular 7 pts. / interlineado 8 pts. tracking 5 pts. Mayúscula. Azul.
Saluda: Myriad Pro Light Italic 23 pts. / interlineado 60 pts. tracking 5 pts. Negro.
Nombre: Myriad Pro Semibold 11 pts. Negro.

Tarjeta Personal Consejero/a

Medidas: 85 x 56 mm · Papel verjurado blanco 350 g
 Impresión digital a dos caras.
Isologo: 15 mm de ancho
Nombre: Myriad Pro Regular 9 pts. Negro.
Consejero/a: Myriad Pro Bold 8 pts. / Interlineado 9 pts. tracking 10 pts. Mayúsculas. Azul.
Consejería: Myriad Pro Regular 8 pts. / Interlineado 9 pts. tracking 10 pts. Mayúsculas. Azul.
Datos: Myriad Pro Regular 7 pts. / tracking 5 pts. Azul.
Web: Myriad Pro Semibold 9 pts. / tracking 40 pts.

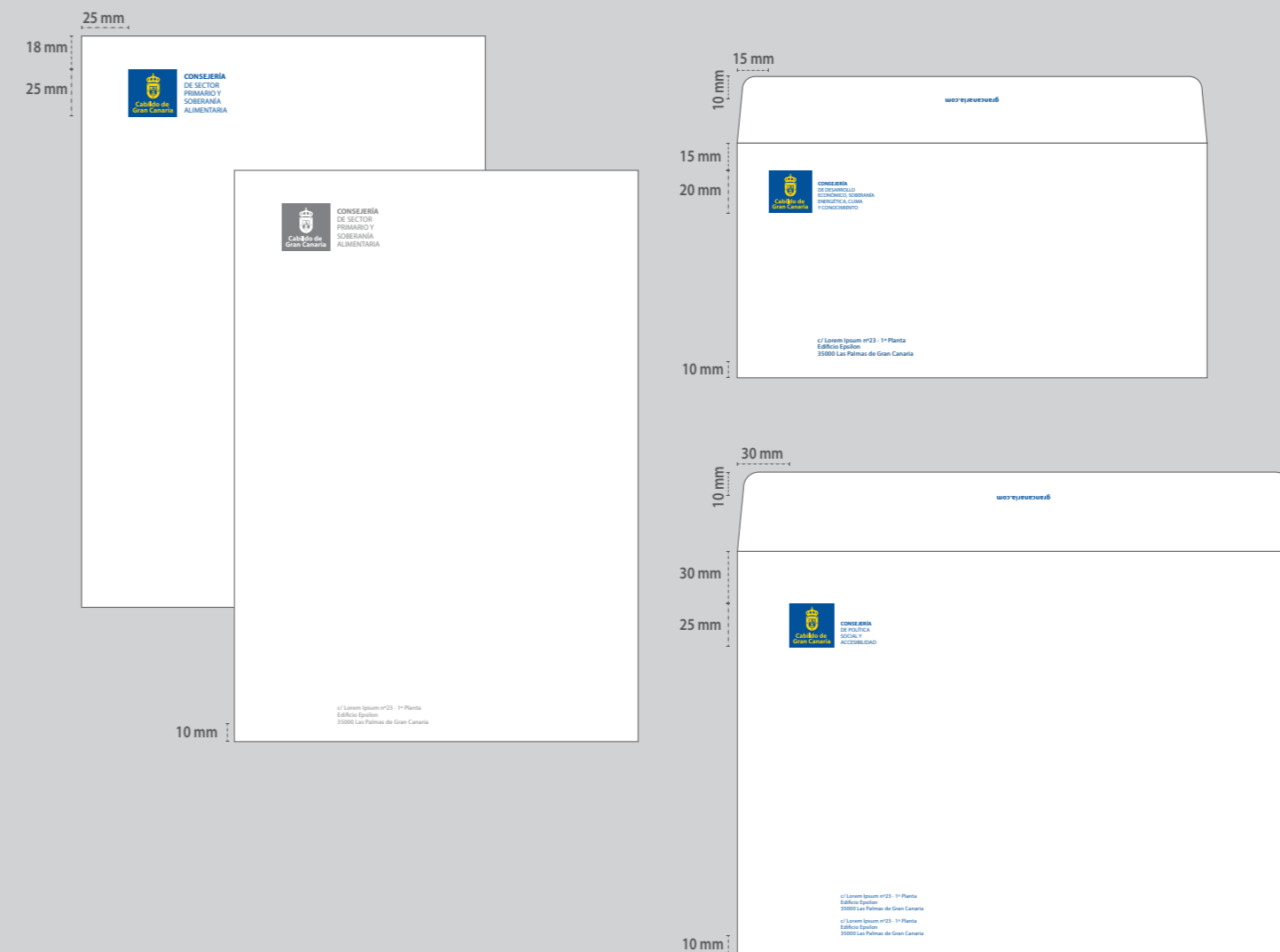

1.4. PAPELERÍA CONSEJERÍA

Papel Carta A4

Primera hoja a color. Sin datos de contacto.
Consejería: Myriad Pro Bold 11 pts. / interlineado 12 pts. tracking 5 pts. Mayúscula. Azul.
Nombre de la Consejería: Myriad Pro Regular 10 pts. interlineado 12 pts. / tracking 5 pts. Mayúscula. Azul.

Segunda hoja: Esta hoja lleva los datos de contacto: teléfono, email, dirección postal, etc. 60% de gris.

Papel: blanco estucado mate 90 g

Sobre DL (220 x 110 mm)

Papel blanco verjurado mate 120 g
Consejería: Myriad Pro Bold 7 pts. / interlineado 8 pts. tracking 5 pts. Mayúscula. Azul.
Nombre de la Consejería: Myriad Pro Regular 7 pts. / interlineado 8 pts. / tracking 5 pts. Mayúscula. Azul.
Dirección: Myriad Pro Regular 8,5 pts. / interlineado 9 pts. tracking 25 pts. Azul.

Sobre 320 x 230 mm

Papel blanco verjurado mate 120 g
Consejería: Myriad Pro Bold 9 pts. / Interlineado 10 pts. tracking 5 pts. Mayúscula. Azul.
Nombre de la Consejería: Myriad Pro Regular 9 pts. Interlineado 10 pts. / tracking 5 pts. Mayúscula. Azul.
Dirección: Myriad Pro Regular 9 pts. / Interlineado 10 pts. 25 tracking. Azul.
Web: Myriad Pro Bold 9 pts. 25 tracking. Azul.

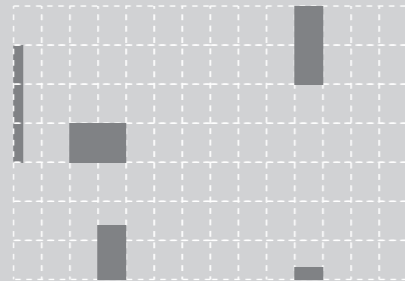
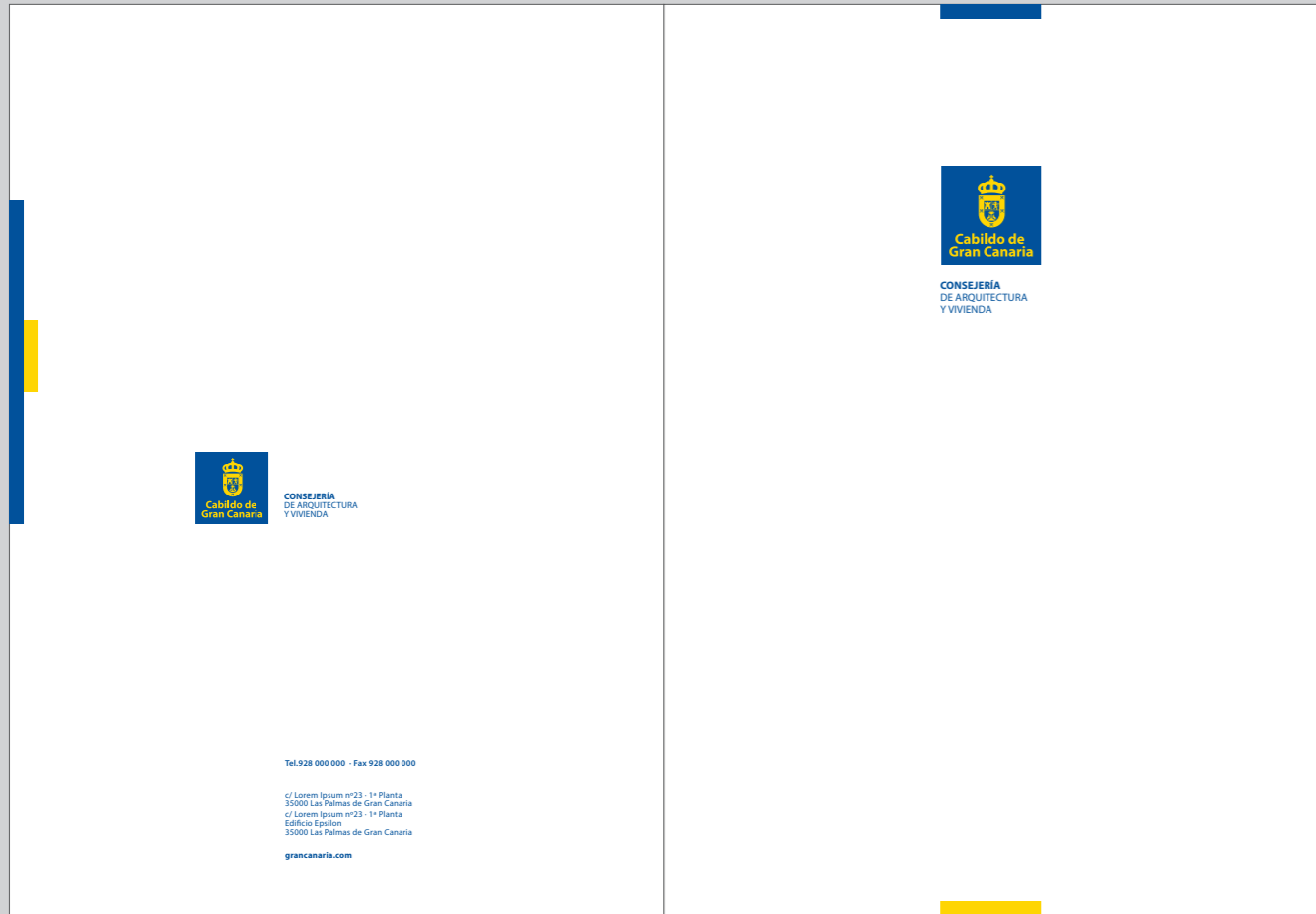

1.4. PAPELERÍA CONSEJERÍA

Carpeta 320 x 230 mm (Cerrada)

Cartulina blanca de 300 g o más. Impresión offset. Cuatricromía. Una cara. Plástico mate.

Portada

Isologo: 35 mm

Consejería: Myriad Pro Bold 10 pts. / Interlineado 12 pts. tracking 10 pts. Mayúscula. Azul.

Nombre de la Consejería: Myriad Pro Regular 10 pts. Interlineado 12 pts. / tracking 10 pts. Mayúscula. Azul.

Contraportada

Isologo: 25 mm

Consejería: Myriad Pro Bold 9 pts. / Interlineado 11 pts. tracking 10 pts. Mayúscula. Azul.

Nombre de la Consejería: Myriad Pro Regular 9 pts. Interlineado 11 pts. / tracking 10 pts. Mayúscula. Azul.

Dirección: Myriad Pro Regular y Semi 8,5 pts. Interlineado 9 pts. / 25 tracking. Azul.

Web: Myriad Pro Bold 9,5 pts. / Interlineado 9 pts. tracking 25 pts. Azul.

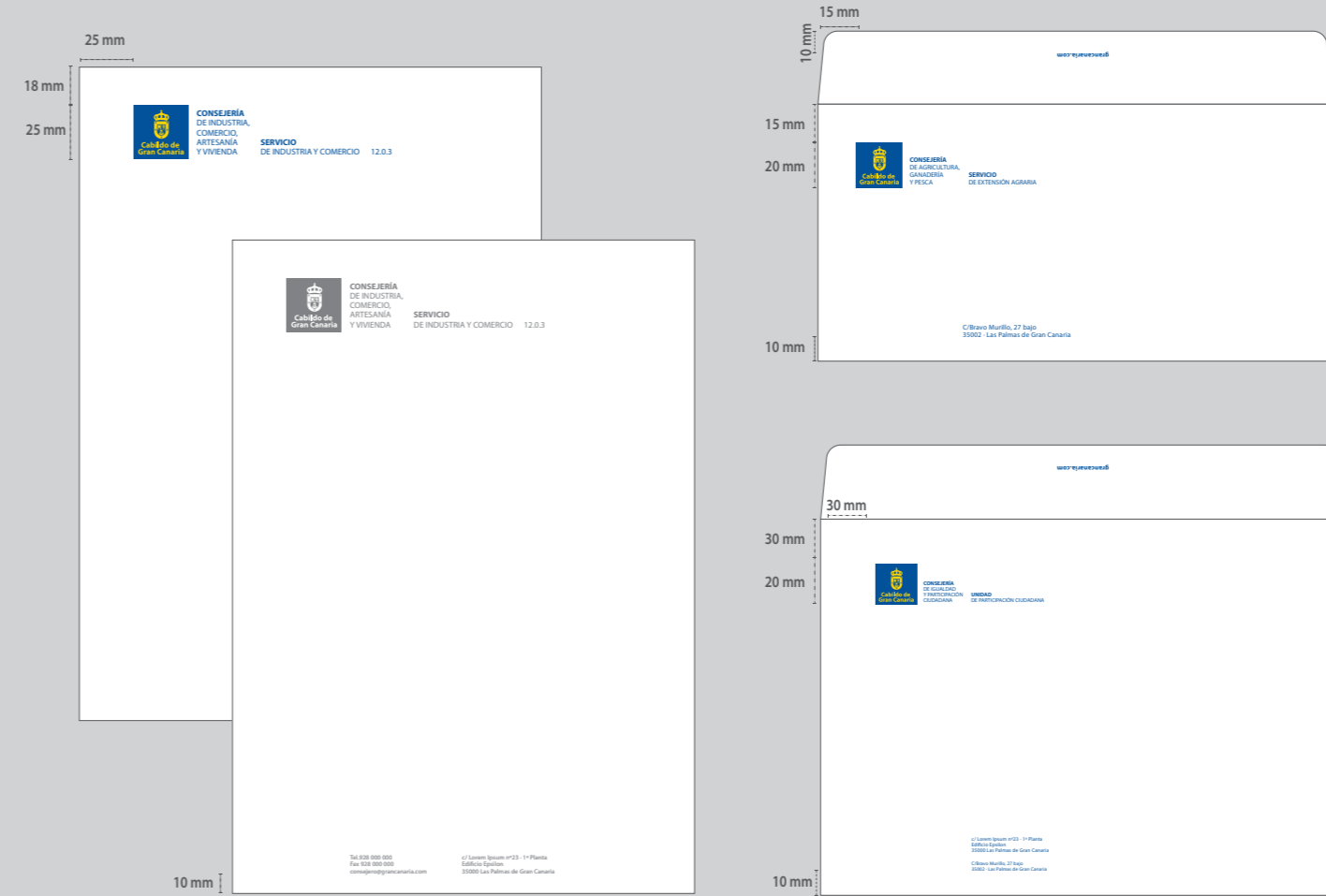

1.4. PAPELERÍA ÁREA O SERVICIO

Papel Carta A4

Primera hoja a color. Sin datos de contacto.

Consejería: Myriad Pro Bold 11 pts. / interlineado 12 pts. tracking 5 pts. Mayúscula. Azul.

Nombre de la Consejería: Myriad Pro Regular 10 pts. interlineado 12 pts. / tracking 5 pts. Mayúscula. Azul.

Nombre del Servicio o Área: Igual que el nombre de la Consejería pero en dos líneas.

Segunda hoja: Esta hoja lleva los datos de contacto: teléfono, email, dirección postal, etc. 60% de gris.

Papel: blanco estucado mate 90 g

Muy importante: Si el nombre de la Consejería fuera muy extenso se puede invadir más espacio hacia el lado derecho, siempre conservando los 11 pts.

Sobre DL (220 x 110 mm)

Papel blanco estucado mate 120 g

Consejería: Myriad Pro Bold 7 pts. / interlineado 8 pts. tracking 5 pts. Mayúscula. Azul.

Nombre de la Consejería: Myriad Pro Regular 7 pts. / interlineado 8 pts. / tracking 5 pts. Mayúscula. Azul.

Dirección: Myriad Pro Regular 8,5 pts. / interlineado 9 pts. tracking 25 pts. Azul.

Web: Myriad Pro Bold 9 pts. 25 tracking. Azul.

Sobre 320 x 230 mm

Papel blanco estucado mate 120 g

Consejería: Myriad Pro Bold 9 pts. / Interlineado 10 pts. tracking 5 pts. Mayúscula. Azul.

Nombre de la Consejería: Myriad Pro Regular 9 pts. Interlineado 10 pts. / tracking 5 pts. Mayúscula. Azul.

Dirección: Myriad Pro Regular 9 pts. / Interlineado 10 pts. 25 tracking. Azul.

Web: Myriad Pro Bold 9 pts. 25 tracking. Azul.

Tarjeta personal

Medidas: 85 x 56 mm · Papel blanco estucado mate 350 g Impresión digital a dos caras.

Isologo: 15 mm de ancho

Consejería / Servicio / Área: Myriad Pro Bold 8 pts. Interlineado 8 pts. / tracking 10 pts. Mayúsculas. Azul.

Nombre de Consejería / Servicio / Área: Myriad Pro Regular 8 pts. / Interlineado 8 pts. / tracking 10 pts. Mayúsculas. Azul.

Nombre: Myriad Pro Semibold 9 pts. / Interlineado 5 pts. Negro.

Cargo: Myriad Pro Semibold 8 pts. / Interlineado 5 pts. Mayúsculas. Azul.

Datos: Myriad Pro Regular 7 pts. / tracking 5 pts. / Interlineado 8 pts. / Negro.

Web: Myriad Pro Semibold 9 pts. / tracking 40 pts.

1.4. PAPELERÍA ÁREA O SERVICIO

Carpeta 320 x 230 mm (Cerrada)

Cartulina blanca de 300 g o más. Impresión offset. Cuatricromía. Una cara. Plástico mate.

Portada

Isologo: 35 mm

Consejería y Órgano: Myriad Pro Bold 10 pts. / Interlineado 12 pts. / tracking 10 pts. Mayúscula. Azul.

Nombre de la Consejería y nombre del Órgano: Myriad Pro Regular 10 pts. / Interlineado 12 pts. / tracking 10 pts. Mayúscula. Azul.

Contraportada

Isologo: 25 mm

Consejería y Órgano: Myriad Pro Bold 9 pts. / Interlineado 11 pts. / tracking 10 pts. Mayúscula. Azul.

Nombre de la Consejería y nombre del Órgano: Myriad Pro Regular 9 pts. / Interlineado 11 pts. / tracking 10 pts. Mayúscula. Azul.

Dirección: Myriad Pro Regular y Semi 8,5 pts. Interlineado 9 pts. / tracking 25 pts. Azul.

Web: Myriad Pro Bold 9,5 pts. / Interlineado 9 pts. tracking 25 pts. Azul.

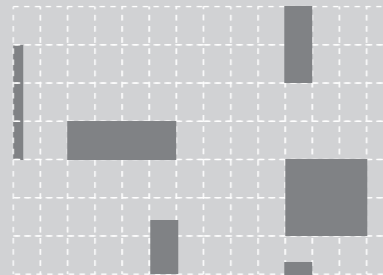

1.5. PAPELERÍA DE INSTITUCIONES, ORGANISMOS AUTÓNOMOS Y EMPRESAS PÚBLICAS

Normas Generales.

Como excepción para aplicar en papelería, la marca de la institución puede utilizar todo el alto del isologo del Cabildo.

El ancho puede utilizarse a discreción.

En las aplicaciones para papelería, las marcas de las Instituciones, Organismos Autónomos y Empresas Públicas podrán ir a todo color.

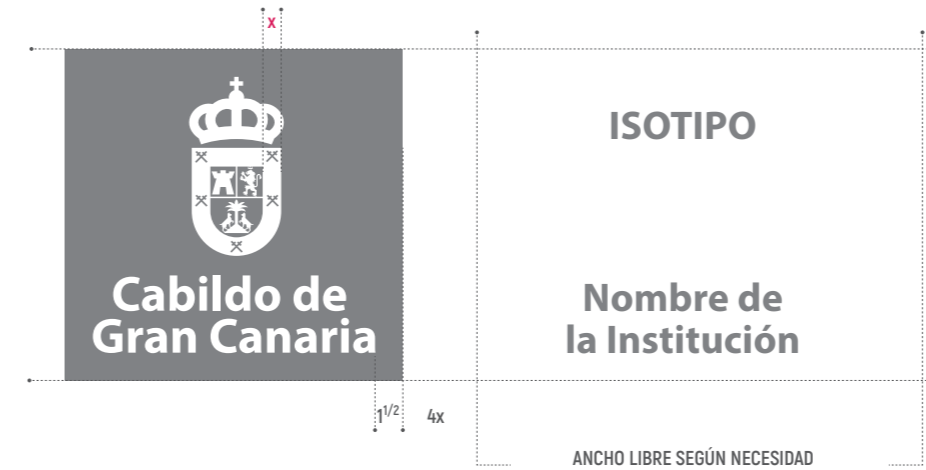

Nota:

Los isologos aquí planteados son propuestas de adaptación de marca. Cada organismo, sociedad, fundación, etc. que dependa del Cabildo de Gran Canaria deberá adaptarse su marca a las nuevas exigencias, delimitadas en este manual.

Carpeta 320 x 230 mm (Cerrada)

Cartulina blanca de 300 g o más. Impresión offset. Cuatricromía. Una cara. Plástico mate.

Portada
Isologo: 35 mm

Contraportada
Isologo: 25 mm
Dirección: Myriad Pro Regular y Semi 8,5 pts. Interlineado 9 pts. / 25 tracking. Azul.
Web: Myriad Pro Bold 9,5 pts. / Interlineado 9 pts. 25 tracking. Azul.

Papel Carta A4

Primera hoja a color. Sin datos de contacto.

Segunda hoja: Esta hoja lleva los datos de contacto: teléfono, email, dirección postal, etc. 60% de gris.

Papel: blanco estucado mate 90 g

Sobre DL (220 x 110 mm)

Papel blanco estucado mate 120 g
Dirección: Myriad Pro Regular 9 pts. / Interlineado 10 pts. 25 tracking. Azul.
Web: Myriad Pro Bold 9 pts. 25 tracking. Azul.

Sobre 320 x 230 mm

Papel blanco estucado mate 120 g
Dirección: Myriad Pro Regular 9 pts. / Interlineado 10 pts. 25 tracking. Azul.
Web: Myriad Pro Bold 9 pts. 25 tracking. Azul.

Tarjeta personal

Medidas: 85 x 56 mm · Papel blanco estucado mate 350 g
Impresión digital a dos caras.
Isologo: 15 mm de ancho
Nombre: Myriad Pro Semibold 9 pts. / Interlineado 5 pts. Azul.
Cargo: Myriad Pro Semibold 9 pts. / Interlineado 5 pts. Negro.
E-Mail: Myriad Pro Semibold 8 pts. / tracking 5 pts. Azul.
Texto: Myriad Pro Light 7 pts. / Interlineado 8 pts. tracking 5 pts.
Web: Myriad Pro Semibold 9 pts. tracking 40 pts. Amarillo.

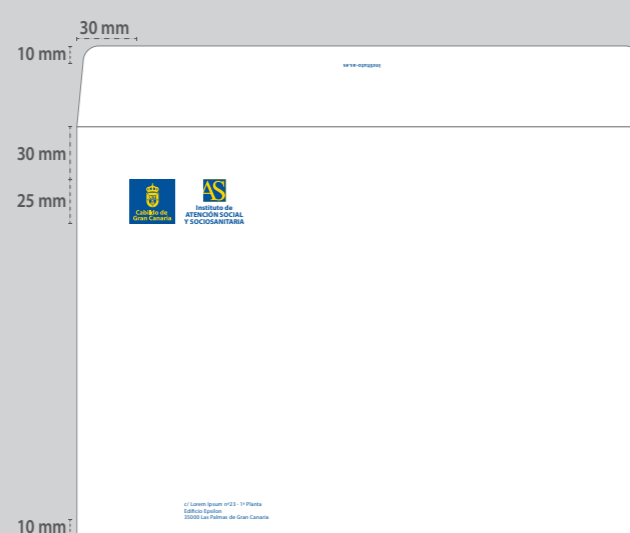
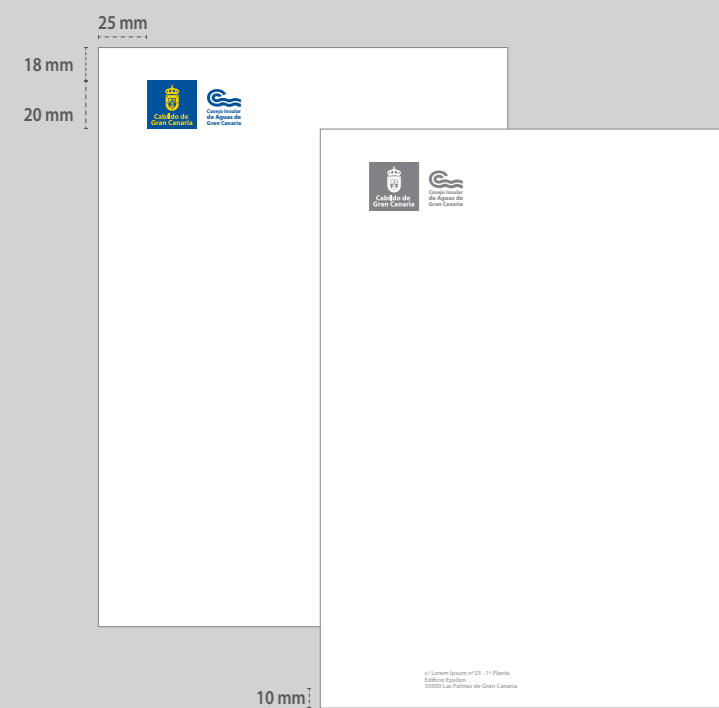
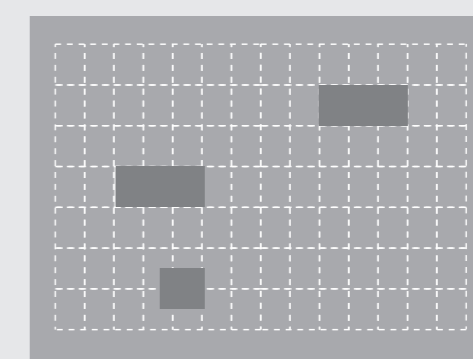
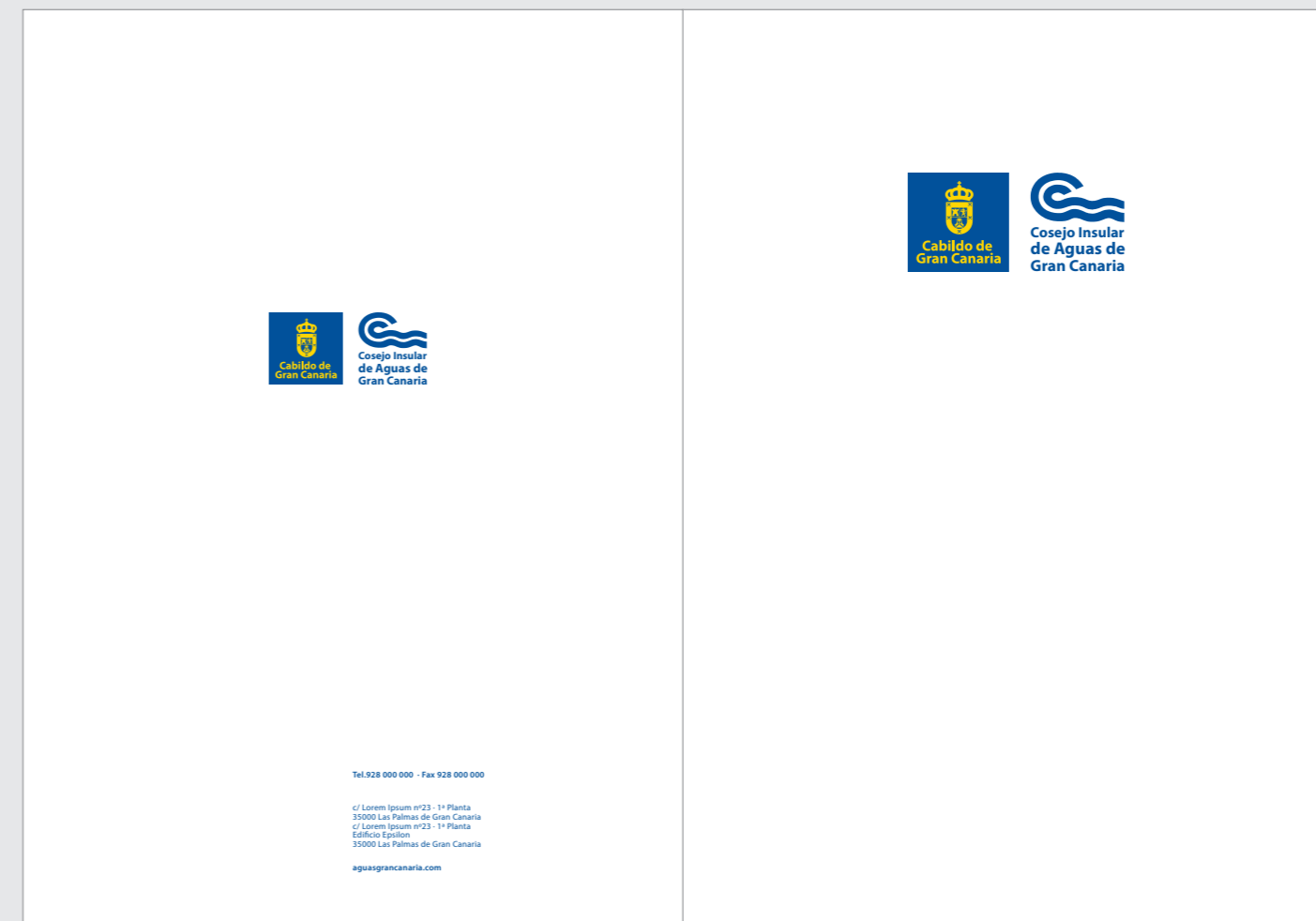

1.6. IMPRESOS

Esquema para Impresos

Todos los documentos emitidos por las Consejerías deben llevar el siguiente esquema.

La tipografía para los documentos emitidos será la familia Arial.

Estos documentos se imprimirán en papel A4 con membrete de cada Consejería, como se explica en el punto 1.4 de este mismo capítulo.

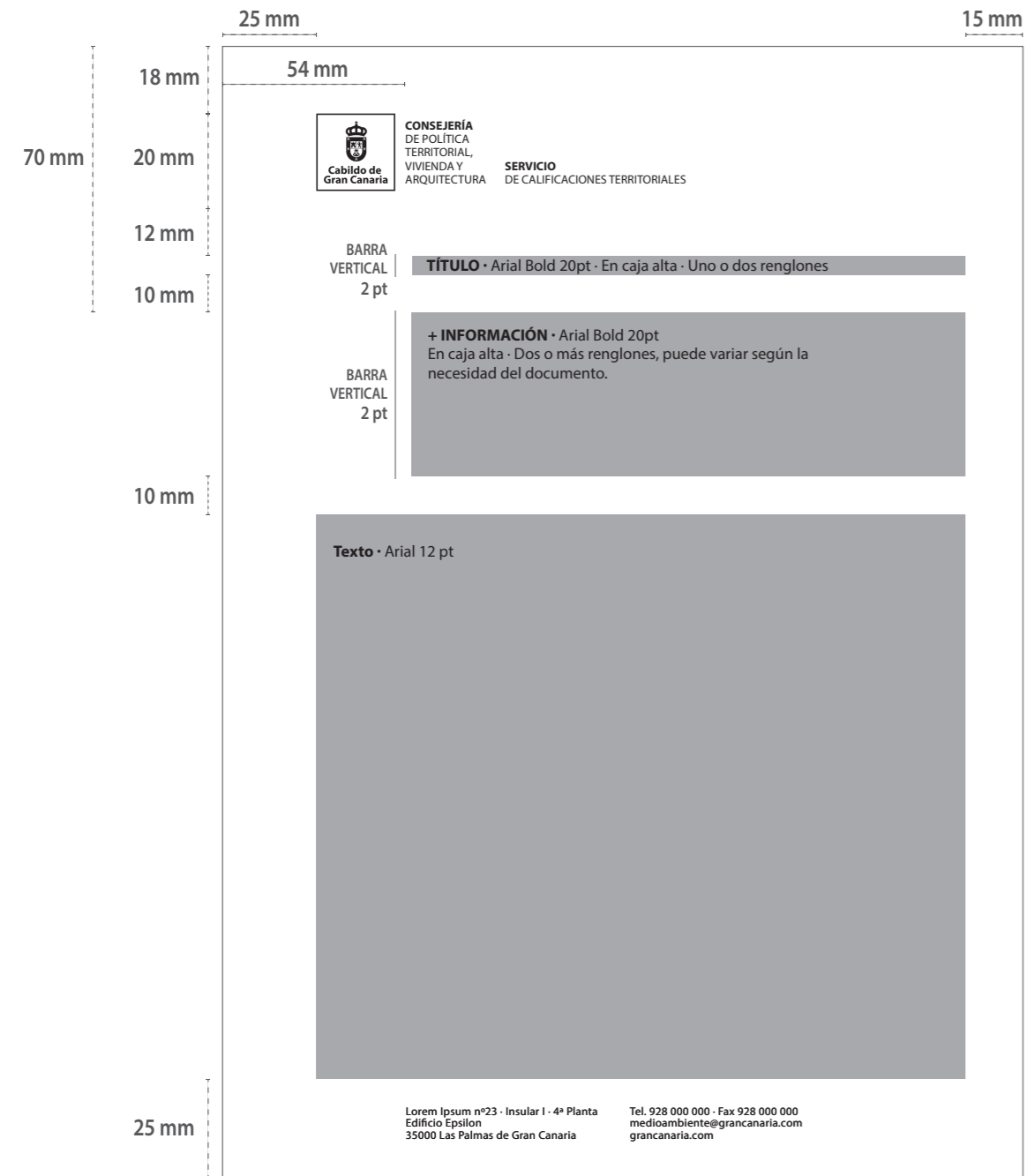

Ejemplo de impresos varios.

Ejemplo de un impreso de una resolución de desistimiento:

- Logo del Cabildo de Gran Canaria.
- Texto: CONSEJERÍA DE POLÍTICA TERRITORIAL, VIVIENDA Y ARQUITECTURA. SERVICIO DE CALIFICACIONES TERRITORIALES.
- TÍTULO: RESOLUCIÓN DE DESISTIMIENTO.
- REF. EXPTE.
- PROYECTO:
- PROMOTOR:
- SITUACIÓN:
- MUNICIPIO:
- Textos de pie de página: Lorem Ipsum nº23 - Insular I - 4ª Planta Edificio Epsilon 35000 Las Palmas de Gran Canaria. Tel. 928 000 000 - Fax 928 000 000 calificacionesterritoriales@grancanaria.com grancanaria.com.

Ejemplo de un impreso de un formulario de fax:

- Logo del Cabildo de Gran Canaria.
- Texto: CONSEJERÍA DE INDUSTRIA, COMERCIO, ARTESANÍA Y VIVIENDA. SERVICIO DE INDUSTRIA Y COMERCIO.
- TÍTULO: FAX.
- A
- DE
- Nº DE HOJAS
- FECHA
- OBSERVACIONES
- Textos de pie de página: Lorem Ipsum nº23 - Insular I - 4ª Planta Edificio Epsilon 35000 Las Palmas de Gran Canaria. Tel. 928 000 000 - Fax 928 000 000 industriaycomercio@grancanaria.com grancanaria.com.

12 mm 12 mm

18 mm

20 mm



CONSEJERÍA DE RECURSOS HUMANOS, ORGANIZACIÓN, EDUCACIÓN Y JUVENTUD **SERVICIO DE GESTIÓN DE RECURSOS HUMANOS**

ANUNCIO

Texto
Arial 12 pt
14pt interlineado
Color negro

Pliegue para ensobrar

Arial Bold 12 pt color negro

Nombre Apellido Apellido
Dirección completa
Código Postal Municipio

Distinguido Señoría:

Lorem ipsum dolor sit amet, consectetur adipiscing elit, sed diam nonummy nibh euismod tincidunt ut laoreet dolore magna aliquam erat volutpat. Ut wisi enim ad minim veniam, quis nostrud exerci tation ullamcorper suscipit lobortis nisl ut aliquip ex ea commodo consequat. Duis autem vel eum iriure dolor in hendrerit in vulputate velit esse molestie consequat, vel illum dolore eu feugiat nulla facilisis at vero eros et accumsan et iusto odio dignissim qui blandit praesent luptatum zzril delenit augue duis dolore te feugait nulla facilisi.

Cons ectetur adipiscing elit, sed diam nonummy nibh euismod tincidunt ut laoreet dolore magna aliquam erat volutpat, Ut wisi enim ad minim veniam, quis nostrud exerci tation ullamcorper suscipit lobortis nisl ut aliquip ex ea commodo consequat.

Ut wisi enim ad minim veniam, quis nostrud exerci tation ullamcorper suscipit lobortis nisl ut aliquip ex ea commodo consequat. Lorem ipsum dolor sit amet, consectetur adipiscing elit, sed diam nonummy nibh euismod tincidunt ut laoreet dolore magna aliquam erat volutpat.

Duis autem vel eum iriure,

Localidad y fecha

Cargo
Nombre Apellido Apellido

Espacio sin texto. Solo info contacto 25 mm

Código Seguro de Verificación	Fecha	Página	
Url de Verificación			
Firmado por			
Normativa			

Código QR de 20 X 20 mm.

Documentos con firma electrónica.

En los documentos con firma electrónica, se podrá utilizar el ancho de la firma como guía para el texto, utilizando márgenes de 12 mm en ambos lados de la página.

25 mm 25 mm

18 mm

20 mm

18 mm



CONSEJERÍA DE MEDIO AMBIENTE Y EMERGENCIAS **SERVICIO DE MEDIO AMBIENTE**

Nombre Apellido Apellido
Dirección completa
Código Postal Municipio

Distinguido Señoría:

Lorem ipsum dolor sit amet, consectetur adipiscing elit, sed diam nonummy nibh euismod tincidunt ut laoreet dolore magna aliquam erat volutpat. Ut wisi enim ad minim veniam, quis nostrud exerci tation ullamcorper suscipit lobortis nisl ut aliquip ex ea commodo consequat. Duis autem vel eum iriure dolor in hendrerit in vulputate velit esse molestie consequat, vel illum dolore eu feugiat nulla facilisis at vero eros et accumsan et iusto odio dignissim qui blandit praesent luptatum zzril delenit augue duis dolore te feugait nulla facilisi.

Cons ectetur adipiscing elit, sed diam nonummy nibh euismod tincidunt ut laoreet dolore magna aliquam erat volutpat, Ut wisi enim ad minim veniam, quis nostrud exerci tation ullamcorper suscipit lobortis nisl ut aliquip ex ea commodo consequat.

Ut wisi enim ad minim veniam, quis nostrud exerci tation ullamcorper suscipit lobortis nisl ut aliquip ex ea commodo consequat. Lorem ipsum dolor sit amet, consectetur adipiscing elit, sed diam nonummy nibh euismod tincidunt ut laoreet dolore magna aliquam erat volutpat.

Duis autem vel eum iriure,

Localidad y fecha

Cargo
Nombre Apellido Apellido

Espacio sin texto. Solo info contacto 25 mm

54 mm

25 mm 25 mm

60 mm



CONSEJERÍA DE MEDIO AMBIENTE Y EMERGENCIAS **SERVICIO DE MEDIO AMBIENTE**

Duis autem vel eum iriure dolor in hendrerit in vulputate velit esse molestie consequat, vel illum dolore eu feugiat nulla facilisis at vero eros et accumsan et iusto odio dignissim qui blandit praesent luptatum zzril delenit augue duis dolore te feugait nulla facilisi.

Lorem ipsum dolor sit amet, consectetur adipiscing elit, sed diam nonummy nibh euismod tincidunt ut laoreet dolore magna aliquam erat volutpat. Ut wisi enim ad minim veniam, quis nostrud exerci tation ullamcorper suscipit lobortis nisl ut aliquip ex ea commodo consequat. Duis autem vel eum iriure dolor in hendrerit in vulputate velit esse molestie consequat, vel illum dolore eu feugiat nulla facilisis at vero eros et accumsan et iusto odio dignissim qui blandit praesent luptatum zzril delenit augue duis dolore te feugait nulla facilisi.

Cons ectetur adipiscing elit, sed diam nonummy nibh euismod tincidunt ut laoreet dolore magna aliquam erat volutpat. Ut wisi enim ad minim veniam, quis nostrud exerci tation ullamcorper suscipit lobortis nisl ut aliquip ex ea commodo consequat.

Ut wisi enim ad minim veniam, quis nostrud exerci tation ullamcorper suscipit lobortis nisl ut aliquip ex ea commodo consequat. Duis autem vel eum iriure dolor in hendrerit in vulputate velit esse molestie consequat, vel illum dolore eu feugiat nulla facilisis at vero eros et accumsan et iusto odio dignissim qui blandit praesent luptatum zzril delenit augue duis dolore te feugait nulla facilisi.

Duis autem vel eum iriure,

Localidad y fecha

Cargo
Nombre Apellido Apellido

Espacio para texto de la 2ª página

25 mm

1.7. VARIOS

1.7.1. NORMAS DE MECANOGRAFIADO

El texto está compuesto por la tipografía Arial, en cuerpo 12, interlineado 14.

La carta se iniciará a 105 mm para situarse debajo de la línea de plegado para ensobrar.

El texto se compondrá justificado, separando cada párrafo por dos retornos.

Los resaltados en el texto se utilizarán lo menos posible. De ser necesario podrá utilizarse el resto de la familia tipográfica Arial: italic, bold y bold italic y sus opciones en mayúsculas.



Cabildo de Gran Canaria
Registro General
Espacio para la fecha
Registro General
REGISTRO DE SALIDA Nº

Cabildo de Gran Canaria
Registro General
Espacio para la fecha
Registro General
REGISTRO DE ENTRADA Nº

Nombre Apellido Apellido
Cargo que ocupa



CONSEJERÍA DE MEDIO AMBIENTE Y EMERGENCIAS
SERVICIO DE MEDIO AMBIENTE

928 000 000 · Fax 928 000 000
calificacionesterritoriales@grancanaria.com
grancanaria.com

Lorem Ipsum nº23 · Insular I · 4ª Planta
Edificio Epsilon
35000 Las Palmas de Gran Canaria

--- ADVERTENCIA ---

La información contenida en este correo electrónico, y en su caso, cualquier fichero anexo al mismo, son de carácter privado y confidencial siendo para uso exclusivo de su destinatario. Si usted no es el destinatario correcto, el empleado o agente responsable de entregar el mensaje al destinatario, o ha recibido esta comunicación por error, le informamos que está totalmente prohibida cualquier divulgación, distribución o reproducción de esta comunicación según la legislación vigente y le rogamos que nos lo notifique inmediatamente, procediendo a su destrucción sin continuar su lectura. Le informamos que su dirección de correo electrónico, así como el resto de los datos de carácter personal de la tarjeta de visita que nos facilite, podrían ser objeto de tratamiento automatizado en nuestros ficheros, con la finalidad de gestionar la agenda de contactos de KINEWA. Vd. podrá en cualquier momento ejercer sus derechos de acceso, rectificación, cancelación y oposición en los términos establecidos en la Ley Orgánica 15/1999 mediante notificación escrita a la siguiente dirección: C/ XXXXXX, nº XX, nº - Oficina X, Las Palmas de Gran Canaria.

1.7.2. SELLOS

1.7.3. FIRMA E-MAILS

1.7.4. FORMATOS DE PAPELERÍA



C4 · 23 x 32 cm

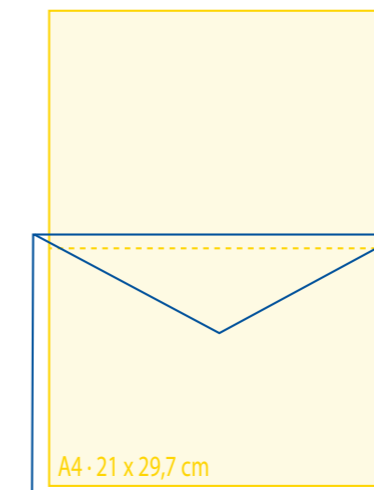

C5 · 16,2 x 23 cm

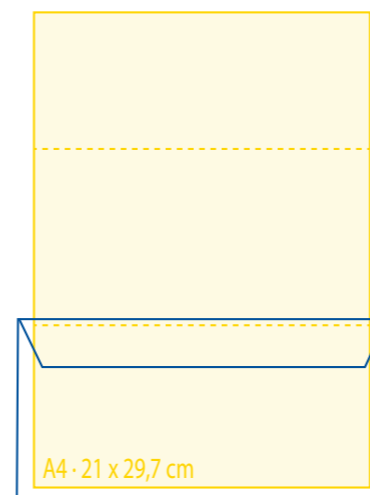

DL · 22 x 11 cm

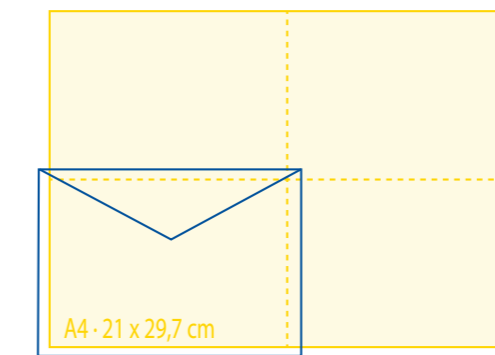

C6 · 11,4 x 16,2 cm

1.7.5. PLANTILLA PRESENTACIONES INTERNAS PPTs

Primera y siguientes hojas.

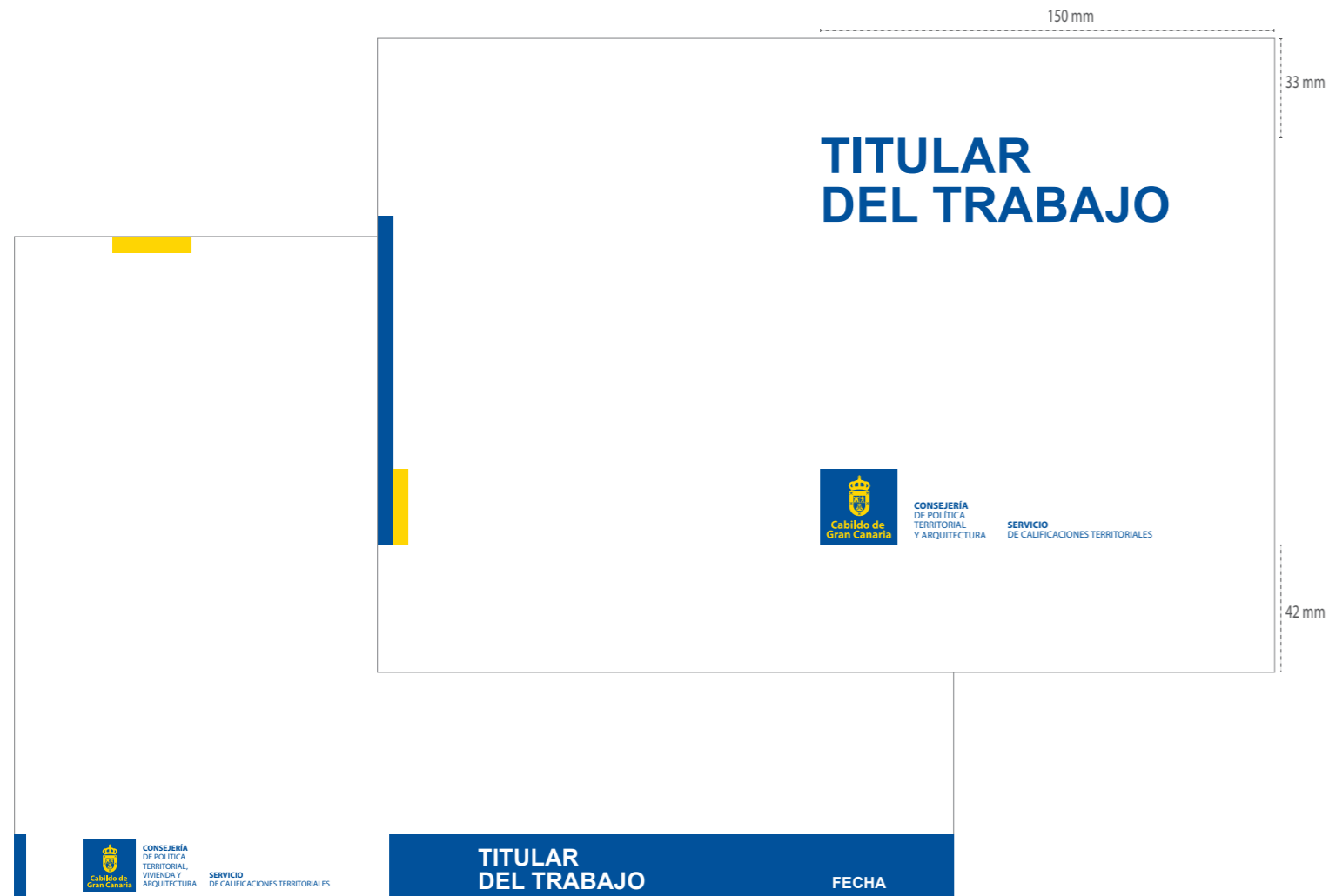

APLICACIONES

CAPÍTULO II

Señalización

2.1.1. DISTANCIA MÁXIMA DE LEGIBILIDAD

La medida mínima del Isologo del Cabildo de Gran Canaria vendrá determinada por la distancia máxima a la cual ha de estar la información.

Esta descripción es válida para cartelería interior y exterior.

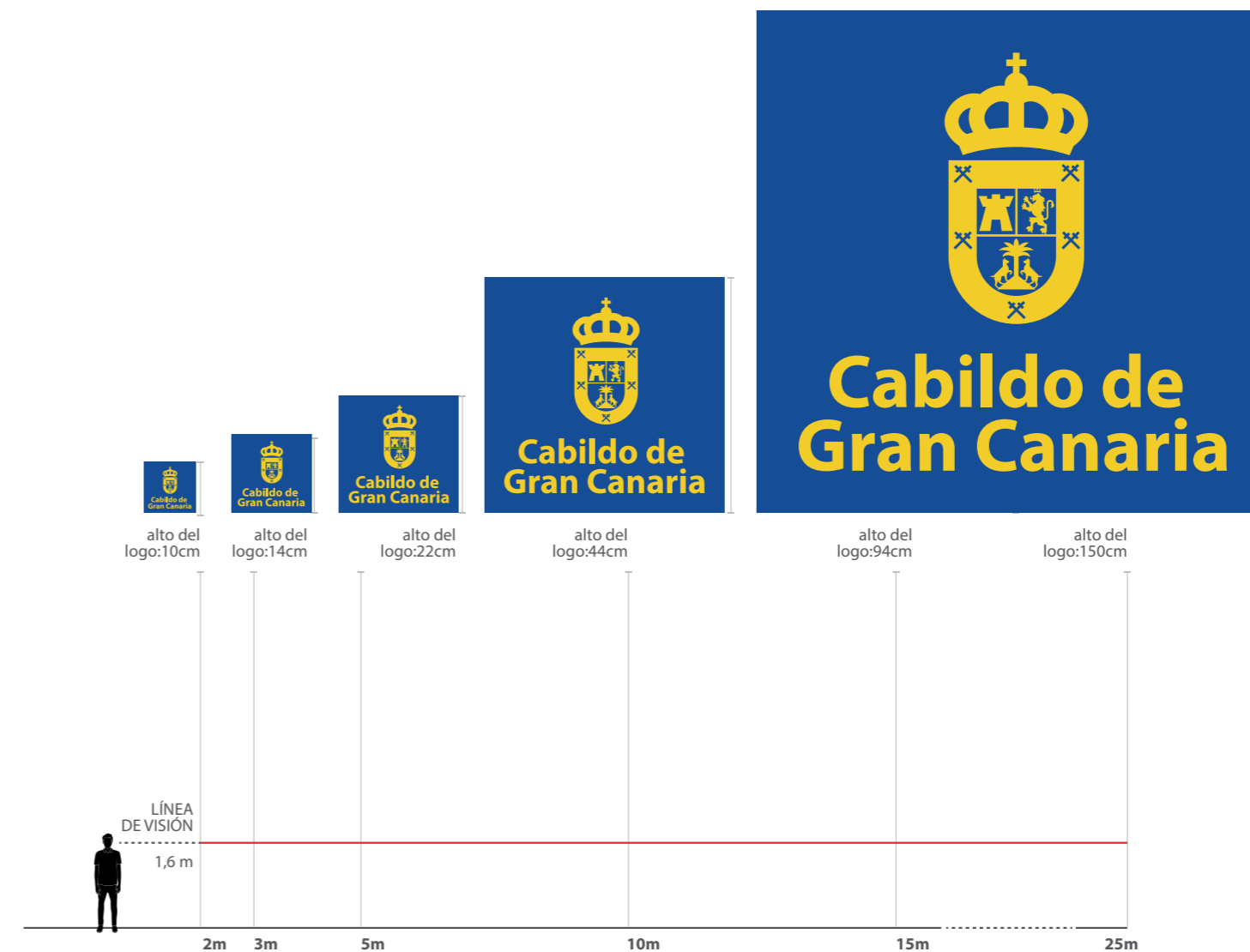

2.1.2. PICTOGRAMAS

La señalización interior de edificios públicos podrá ser solo de pictogramas o mixta, intercambiando los pictogramas con la direccionalidad (flechas) y el texto escrito según sea necesario en cada caso.



2.1.3. MODULACIÓN DE SOPORTES

El tamaño de la señalización (tanto para interior como para exterior) se fijará teniendo en cuenta la distancia máxima estipulada en el apartado **2.1.1.**

Según el soporte, contenidos y demás características propias del proyecto concreto, se utilizarán series proporcionales (en ancho y alto) utilizando la medida de la mancheta cuadrada del isologo.

MATERIALES RECOMENDADOS:

Señalización interior: Se recomienda la utilización de metacrilato translúcido fondeado con vinilo de corte.

Señalización exterior: Madera, acero cortén, papel encapsulado mate, metacrilato.

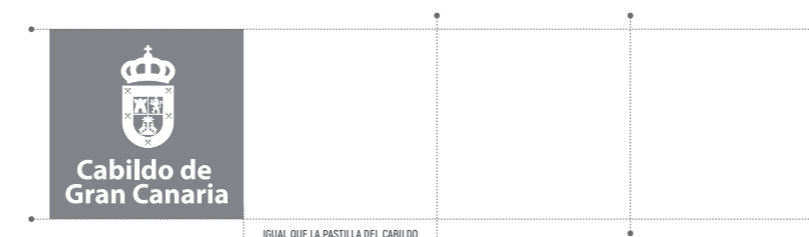



DIRECTORIO

4ª PLANTA
Cultura
Patrimonio Histórico
Museos

3ª PLANTA
Gestión de Recursos Humanos
Gestión de Personal

2ª PLANTA
Órgano de Contabilidad y Presupuestación
Intervención

1ª PLANTA
Secretaría General del Pleno y sus comisiones
Órgano de apoyo al consejo de Gobierno Insular
Asuntos Generales
Servicio de Presidencia

ENTREPLANTA
Tesorería
Intervención

PLANTA BAJA
Oficina de Información y Atención Ciudadana

PLANTA SÓTANO
Nuevas Tecnologías y Comunicación

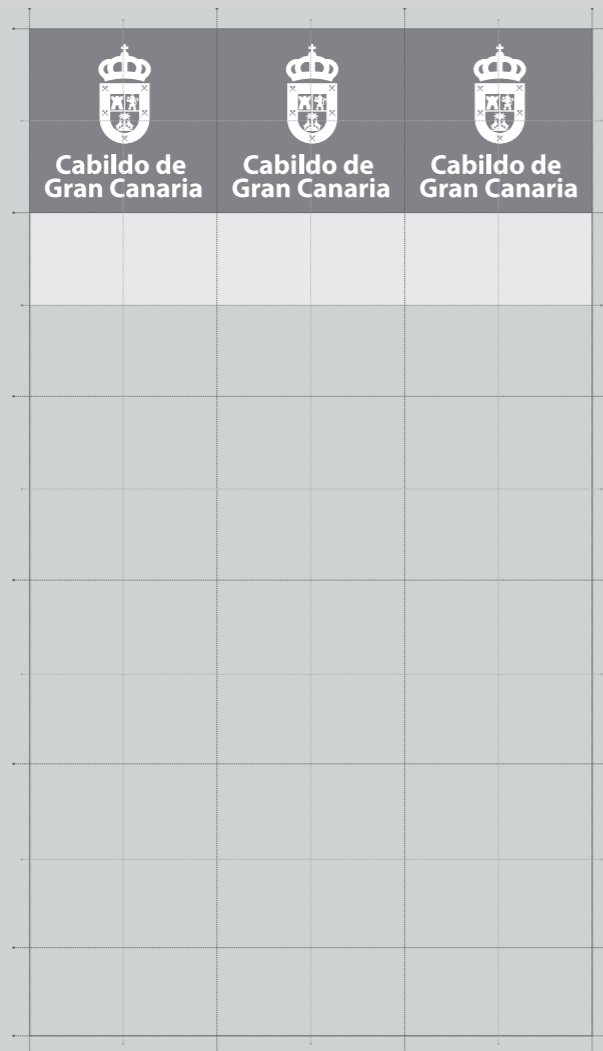

2.2. SEÑALIZACIÓN INTERIOR

2.2.1. DIRECTORIO GENERAL DE LA CASA PALACIO

La señalización interior seguirá estas pautas cromáticas.

Puede utilizarse el color gris (20% negro) para señalar o resaltar niveles de la información.

Material

Bandeja de Alucobon o similar, blanco mate de 30 mm de grosor.
Las letras grandes en metacrilato azul troquelado de 10 mm de grosor. El resto del cartel en impresión directa sobre alucobon.





Cabildo de Gran Canaria

1ª PLANTA

↖ Secretaría General del Pleno y sus comisiones

← Órgano de apoyo al Consejo de Gobierno Insular

→ Servicio de Presidencia

↘ ASEOS   



2.2.2. DIRECTORIO GENERAL DE PLANTA

Según la necesidad de cada edificio, los directorios pueden ser al mismo tiempo direccionales o no.

Los pictogramas pueden utilizarse con fondo blanco o gris (20% negro).

Planta: Myriad Pro Bold 62 pts

Servicios: Myriad Pro Regular 40 pts

Material

Bandeja de Alucobon o similar, blanco mate de 30 mm de grosor.
Las letras grandes en metacrilato azul troquelado de 10 mm de grosor. El resto del cartel en impresión directa sobre alucobon.



2.2.3. RÓTULOS PARA OFICINAS Y SALAS

TAMAÑO DEL LETRERO 150 x 150 mm

Consejería (opcional):
Myriad Pro Bold 20 pts · Interlineado 32 pts

Nombre de Consejería:
Myriad Pro light 20 pts · Interlineado 24 pts

Nombre de la Oficina /Sala/Despacho:
Myriad Pro Bold 56 pts · Interlineado 62 pts

TAMAÑO DEL LETRERO + 1 MÓDULO VERTICAL 150 x 225 mm

Consejería (opcional):
Myriad Pro Bold 20 pts · Interlineado 32 pts

Nombre de Consejería:
Myriad Pro light 20 pts · Interlineado 24 pts

Nombre de la Oficina /Sala/Despacho:
Myriad Pro Bold 56 pts · Interlineado 62 pts

TAMAÑO DEL LETRERO + 2 MÓDULOS HORIZONTAL 150 x 300 mm

Consejería (opcional):
Myriad Pro Bold 20 pts · Interlineado 32 pts

Nombre de Consejería:
Myriad Pro light 20 pts · Interlineado 24 pts

Nombre de la Oficina /Sala/Despacho:
Myriad Pro Bold 56 pts · Interlineado 62 pts

Material
Impresión directa sobre bandeja de alucobon o similar de 15 mm de espesor.

2.2.4. RÓTULOS SOBREMESA

Un folio A4 plegado en tres para señalar nombre y cargo de una persona en una rueda de prensa o reunión.

Cartulina blanca de 100 / 300 g

Tamaño: 200 x 115 mm (plegado)
Isologo: 25 mm
Nombre y Apellido:
Myriad Pro Bold 41pts · Interlineado 37 pts · Tracking 13
Cargo / Organización:
Myriad Pro Regular 31pts · Interlineado 37 pts · Tracking 13



Reunión interna.
Cartulina blanca de 100 / 300 g

Tamaño: 85 x 60 mm
Isologo: 15 mm
Nombre y Apellido:
Myriad Pro Bold 18pts · Interlineado 16 pts · Tracking 13
Cargo / Organización:
Myriad Pro Regular 13pts · Interlineado 16 pts · Tracking 13

2.2.4. RÓTULOS SOBREMESA PARA ENTIDADES DEL CABILDO DE GRAN CANARIA

Un folio A4 plegado en tres para señalar nombre y cargo de una persona en una rueda de prensa o reunión.

Cartulina blanca de 100 / 300 g

Tamaño: 200 x 115 mm (plegado)
Isologo del Cabildo: 25 mm de alto

Nombre y Apellido:
Myriad Pro Bold 41pts · Interlineado 37 pts · Tracking 13
Cargo / Organización:
Myriad Pro Regular 31pts · Interlineado 37 pts · Tracking 13

Reunión interna.

Cartulina blanca de 100 / 300 g

Tamaño: 85 x 60 mm
Isologo del Cabildo: 15 mm de alto

Nombre y Apellido:
Myriad Pro Bold 18pts · Interlineado 16 pts · Tracking 13
Cargo / Organización:
Myriad Pro Regular 13pts · Interlineado 16 pts · Tracking 13

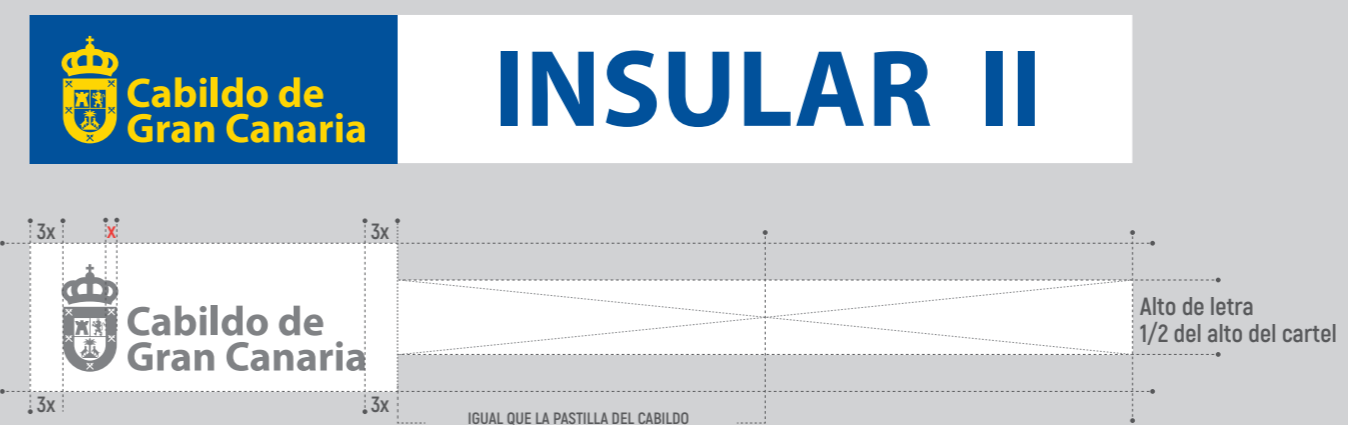
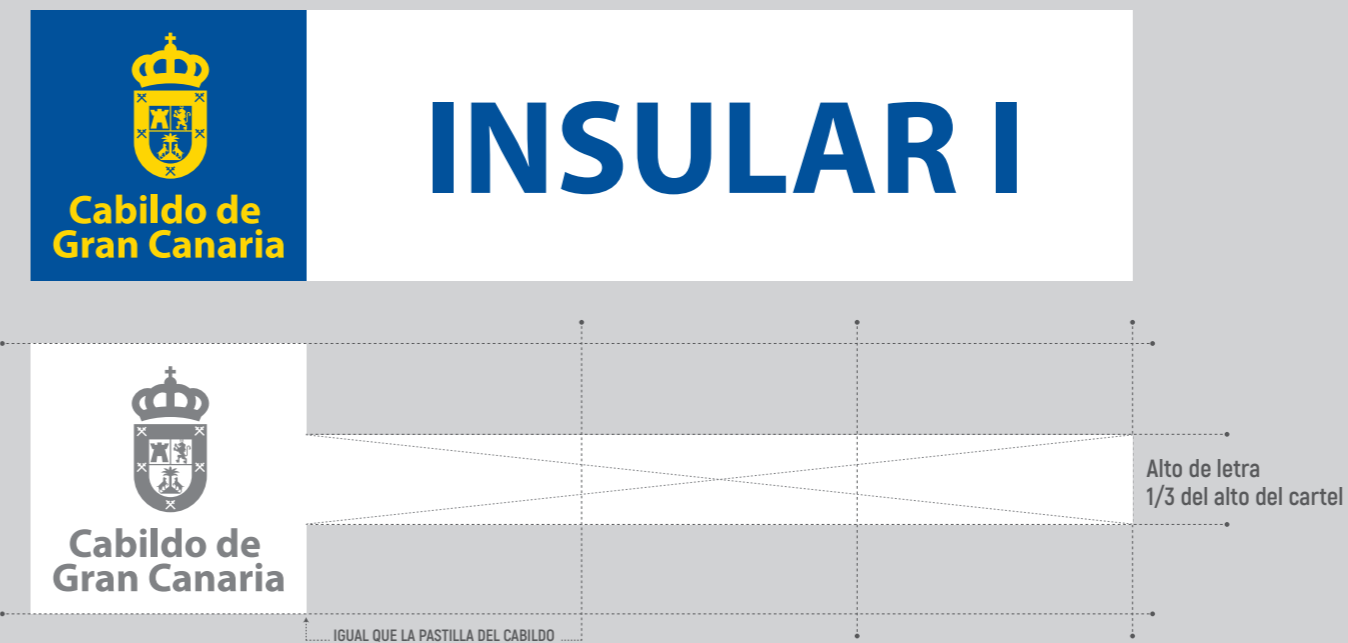



2.3.2. EDIFICIOS PÚBLICOS. CONSEJERÍA.

El cartel para las Consejerías será preferentemente horizontal. En el caso de que la fachada del edificio no lo permita, se utilizará la versión vertical.

El tamaño mínimo de este cartel será de 100 mm de alto, como se muestra en este ejemplo. Para dichas proporciones el tamaño de la tipografía sería el siguiente:

Consejería:
Myriad Pro Bold 36 pts · interlineado 40 pts · tracking 5 pts

Nombre de Consejería:
Myriad Pro light 35 pts · Interlineado 39 pts · tracking 5 pts



2.3.2. EDIFICIOS PÚBLICOS. CONSEJERÍA.

El cartel para las Consejerías será preferentemente horizontal. Solo si la fachada del edificio no lo permite se utilizará la versión vertical.

El tamaño mínimo de este cartel será de 100 mm de ancho, como se muestra en este ejemplo. Para dichas proporciones el tamaño de la tipografía sería el siguiente:

Consejería:
Myriad Pro Bold 36 pts · interlineado 40 pts · tracking 5 pts

Nombre de Consejería:
Myriad Pro light 35 pts · Interlineado 39 pts · tracking 5 pts

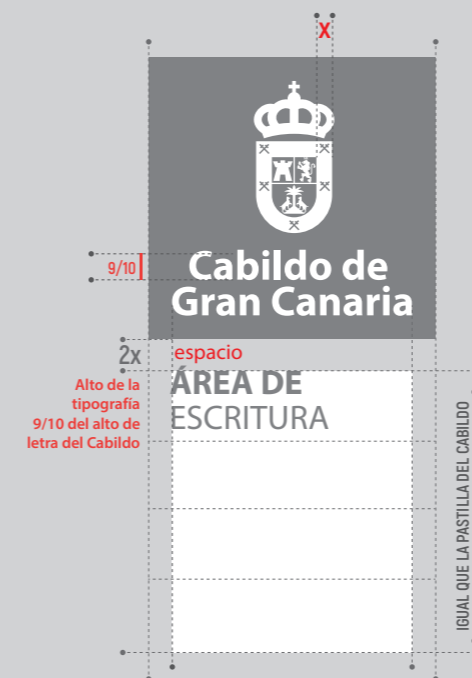

2.3.3. EDIFICIOS PÚBLICOS.
CONSEJERÍAS Y DEPENDENCIAS DE CONSEJERÍAS.

Cartel fachada superior

MATERIALES: metacrilato translúcido de 8 mm de grosor (aprox.) y vinilo fondeado. La sujeción no deberá estar visible y puede estar iluminado.

También puede ser caja de luz con lona tensada o similar.

Toda entidad del Cabildo de Gran Canaria debe señalar la fachada del edificio donde presta servicio con un rótulo, a la altura del transeúnte. Siempre estará el isologo del Cabildo de Gran Canaria.

TAMAÑO MÍNIMO: 100 mm de alto
TAMAÑO MÁXIMO: 200 mm de alto

MATERIALES: metacrilato translúcido de 8 mm de grosor (aprox.) y vinilo fondeado. La sujeción no deberá estar visible.



2.3.4. SEÑALIZACIÓN DE INSTITUCIONES, ORGANISMOS AUTÓNOMOS Y EMPRESAS PÚBLICAS DEPENDIENTES DEL CABILDO DE GRAN CANARIA.

La señalización de la fachada de estos organismos será preferentemente horizontal. Sólo si la fachada del edificio no lo permite se utilizará la versión vertical.

El tamaño mínimo de este cartel será de 100 mm de ancho, como se muestra en este ejemplo.

Nota:

Los isologos aquí planteados solo son propuestas de adaptación de marca. Cada organismo, sociedad, fundación, etc. que dependa del Cabildo de Gran Canaria deberá adaptarse su marca a las nuevas exigencias, delimitadas en este manual.

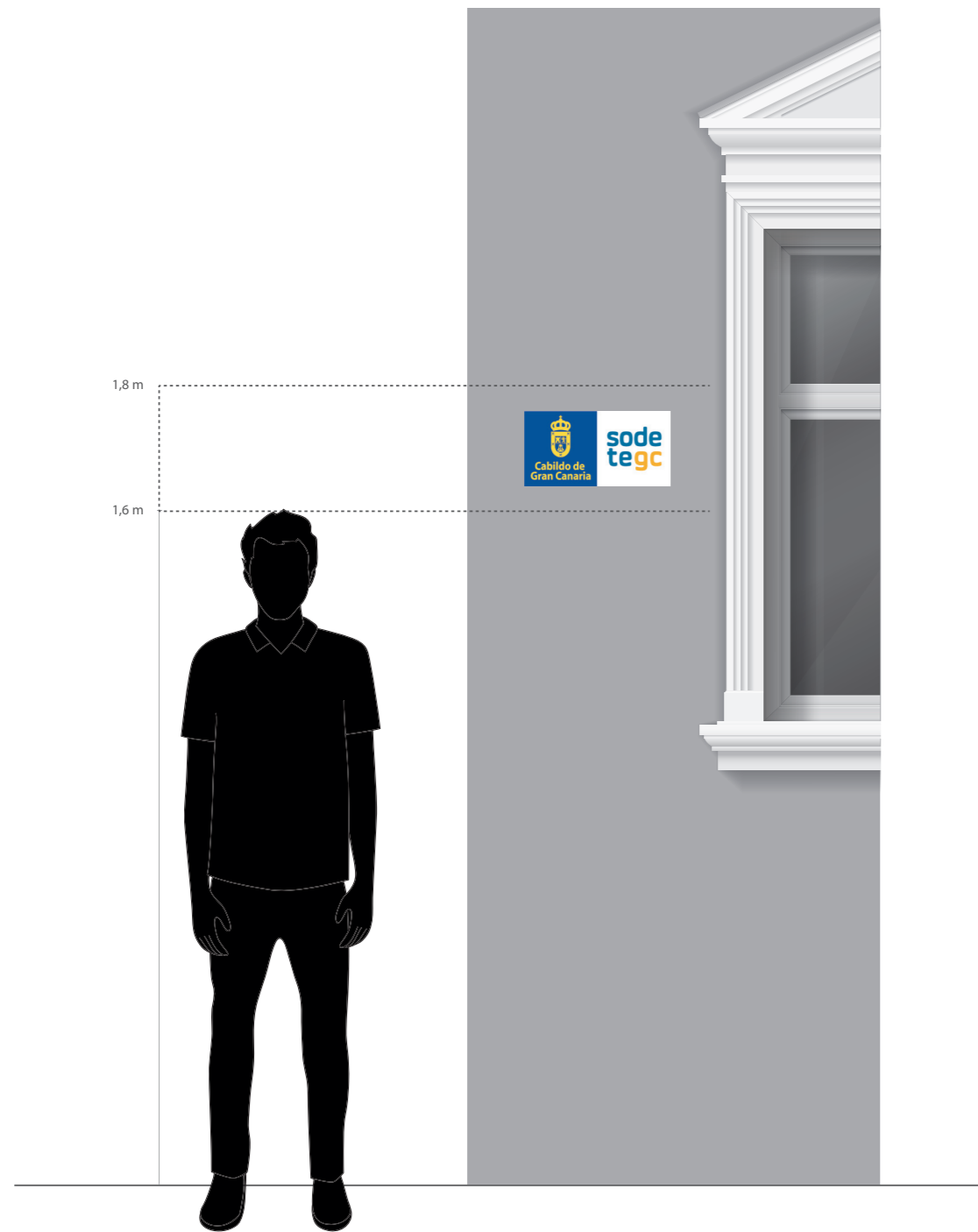

2.3.4. SEÑALIZACIÓN DE INSTITUCIONES, ORGANISMOS AUTÓNOMOS Y EMPRESAS PÚBLICAS DEPENDIENTES DEL CABILDO DE GRAN CANARIA.

Todos los organismos autónomos y otros entes, dependientes del Cabildo de Gran Canaria también deberán señalizar su fachada con una placa, a la altura del transeúnte.

TAMAÑO MÍNIMO: 100 mm de alto
TAMAÑO MÁXIMO: 200 mm de alto

MATERIALES: La placa identificativa deberá ser de metacrilato translúcido de 8 mm de grosor (aprox.) y vinilo fondeado. La sujeción no deberá estar visible.

En ningún caso el metacrilato irá adherido a la pared con enganches visibles y que toquen la superficie de los logotipos.



2.3.5. RÓTULOS PARA OBRAS PÚBLICAS DEL CABILDO

El tamaño de la señalización se fijará teniendo en cuenta la distancia máxima estipulada en el apartado **2.1.1.**

Según el soporte, contenidos y demás características propias del proyecto concreto, se utilizarán series proporcionales (en ancho y alto) utilizando la medida de la mancheta cuadrada del Isologo.

No se admiten logotipos de empresas constructoras.



Versión horizontal

OBRAS PÚBLICAS
NUEVO TRAZADO DE CURVA
 EN LA GC-15, P.K. 7+950
 T.M. SANTA BRÍGIDA

Presupuesto
121.611,00 €
 Plazo de Ejecución
2 meses
 Constructora
Matías Marrero S.A.

Cabildo de Gran Canaria

OBRAS PÚBLICAS
Cabildo de Gran Canaria

NOMBRE Y UBICACIÓN DEL PROYECTO

INFORMACIÓN ADICIONAL

PLAN DE COOPERACIÓN CON LOS AYUNTAMIENTOS
 Ayuntamiento de Las Palmas de Gran Canaria
Acondicionamiento espacio libre en el parque Castillo de la Luz
 Presupuesto: 108.346,79 €
 Plazo de Ejecución: 2 meses
 Constructora: Taranis Gold, S.L.

Cabildo de Gran Canaria

PLAN DE COOPERACIÓN CON LOS AYUNTAMIENTOS
 logotipo ayuntamiento
 Denominación del Proyecto
INFORMACIÓN ADICIONAL

Cabildo de Gran Canaria

IGUAL QUE LA PASTILLA DEL CABILDO

PLAN DE COOPERACIÓN CON LOS AYUNTAMIENTOS
 Ayuntamiento de Las Palmas de Gran Canaria
Acondicionamiento espacio libre en el parque Castillo de la Luz
 Presupuesto: 108.346,79 €
 Plazo de Ejecución: 2 meses
 Constructora: Taranis Gold, S.L.

PLAN DE COOPERACIÓN CON LOS AYUNTAMIENTOS
 logotipo ayuntamiento
 Denominación del Proyecto
INFORMACIÓN ADICIONAL

Cabildo de Gran Canaria

IGUAL QUE LA PASTILLA DEL CABILDO

Señalización para el Plan de Cooperación con Ayuntamientos.

No se admiten logotipos de empresas constructoras.

2.3.5. RÓTULOS PARA OBRAS PÚBLICAS DEL CABILDO

Señalización para el Plan de Cooperación con Ayuntamientos, en los casos de cooperación igualitaria.

No se admiten logotipos de empresas constructoras.

No se admiten logotipos de empresas constructoras.

TÍTULO DE LA OBRA

PLAN DE COOPERACIÓN CON LOS AYUNTAMIENTOS
PRESUPUESTO: 00.00,00 euros
Plazo de ejecución: nº de meses
Empresa Constructora: Nombre de la empresa
Consejería de Cooperación Institucional y Solidaridad Internacional



TÍTULO DE LA OBRA

PLAN DE COOPERACIÓN CON LOS AYUNTAMIENTOS
PRESUPUESTO: 00.00,00 euros
Plazo de ejecución: nº de meses
Empresa Constructora: Nombre de la empresa
Consejería de Cooperación Institucional y Solidaridad Internacional



244 cm

122 cm

39 cm

83 cm

43 cm

2.3.6. ZONAS RURALES

Cartelería para miradores, identificación de edificios y espacios de interés.

Cartel cuadrado 700 x 700 mm

MATERIALES RECOMENDADOS:
Madera, acero corten, papel encapsulado mate, metacrilato.



MIRADOR PINOS DE GÁLDAR



● Lorem ipsum dolor sit amet, Lorem ipsum dolor sit amet, consectetur adipiscing elit, sed diam nonummy nibh euismod tincidunt ut laoreet dolore magna aliquam erat volutpat. Ut wisi enim ad minim veniam, quis nostrud exerci tation ullamcorper suscipit lobortis nisi ut aliquip ex ea commodo consequat.

Duis autem vel eum iriure dolor in hendrerit in vulputate velit esse molestie consequat, vel illum dolore eu feugiat nulla facilisis at vero eros et accumsan et iusto odio dignissim qui blandit praesent luptatum zzril delenit augue dui dolore te feugait nulla facilisi.

Lorem ipsum dolor sit amet, consectetur adipiscing elit, sed diam nonummy nibh euismod tincidunt ut laoreet dolore magna aliquam erat volutpat.

● Dolor sit amet, Lorem ipsum dolor sit amet, consectetur adipiscing elit, sed diam nonummy nibh euismod tincidunt ut laoreet dolore magna aliquam erat volutpat.

Ut wisi enim ad minim veniam, quis nostrud exerci tation ullamcorper suscipit lobortis nisi ut aliquip ex ea commodo consequat. Duis autem vel eum iriure dolor in hendrerit in vulputate velit esse molestie consequat, vel illum dolore eu feugiat nulla facilisis at vero eros et accumsan et iusto odio dignissim qui blandit praesent luptatum zzril delenit augue dui dolore te feugait nulla facilisi.

Lorem ipsum dolor sit amet, consectetur adipiscing elit, sed diam nonummy nibh euismod tincidunt ut laoreet dolore magna aliquam erat volutpat.

● Ipsum dolor sit amet, Lorem ipsum dolor sit amet, consectetur adipiscing elit, sed diam nonummy nibh euismod tincidunt ut laoreet dolore magna aliquam erat volutpat.

Ut wisi enim ad minim veniam, quis nostrud exerci tation ullamcorper suscipit lobortis nisi ut aliquip ex ea commodo consequat. Duis autem vel eum iriure dolor in hendrerit in vulputate velit esse molestie consequat, vel illum dolore eu feugiat nulla facilisis at vero eros et accumsan et iusto odio dignissim qui blandit praesent luptatum zzril delenit augue dui dolore te feugait nulla facilisi.

Lorem ipsum dolor sit amet, consectetur adipiscing elit, sed diam nonummy nibh euismod tincidunt ut laoreet dolore magna aliquam erat volutpat.





TÍTULO

INFORMACIÓN

LOGOTIPOS

4x

10 mm

4x

3x

5 mm

Cabildo de Gran Canaria

MIRADOR PINOS DE GÁLDAR

Logo de Gran Canaria

GÁLDAR

ESPC

Red Canaria de Espacios Naturales Protegidos

Información:

• Lorem ipsum dolor sit amet, Lorem ipsum dolor sit amet, consectetur adipiscing elit, sed diam nonummy nibh euismod tincidunt ut laoreet dolore magna aliquam erat volutpat. Ut wisi enim ad minim veniam, quis nostrud exerci tation ullamcorper suscipit lobortis nisi ut aliquip ex ea commodo consequat.

• Lorem ipsum dolor sit amet, Lorem ipsum dolor sit amet, consectetur adipiscing elit, sed diam nonummy nibh euismod tincidunt ut laoreet dolore magna aliquam erat volutpat. Ut wisi enim ad minim veniam, quis nostrud exerci tation ullamcorper suscipit lobortis nisi ut aliquip ex ea commodo consequat.

• Lorem ipsum dolor sit amet, Lorem ipsum dolor sit amet, consectetur adipiscing elit, sed diam nonummy nibh euismod tincidunt ut laoreet dolore magna aliquam erat volutpat. Ut wisi enim ad minim veniam, quis nostrud exerci tation ullamcorper suscipit lobortis nisi ut aliquip ex ea commodo consequat.

• Lorem ipsum dolor sit amet, Lorem ipsum dolor sit amet, consectetur adipiscing elit, sed diam nonummy nibh euismod tincidunt ut laoreet dolore magna aliquam erat volutpat. Ut wisi enim ad minim veniam, quis nostrud exerci tation ullamcorper suscipit lobortis nisi ut aliquip ex ea commodo consequat.

2.3.6. ZONAS RURALES

Cartelería para miradores, identificación de edificios y espacios de interés.

Cartel rectangular horizontal 900 x 400 mm

MATERIALES RECOMENDADOS:
Madera, acero cortén, papel encapsulado mate, metacrilato.

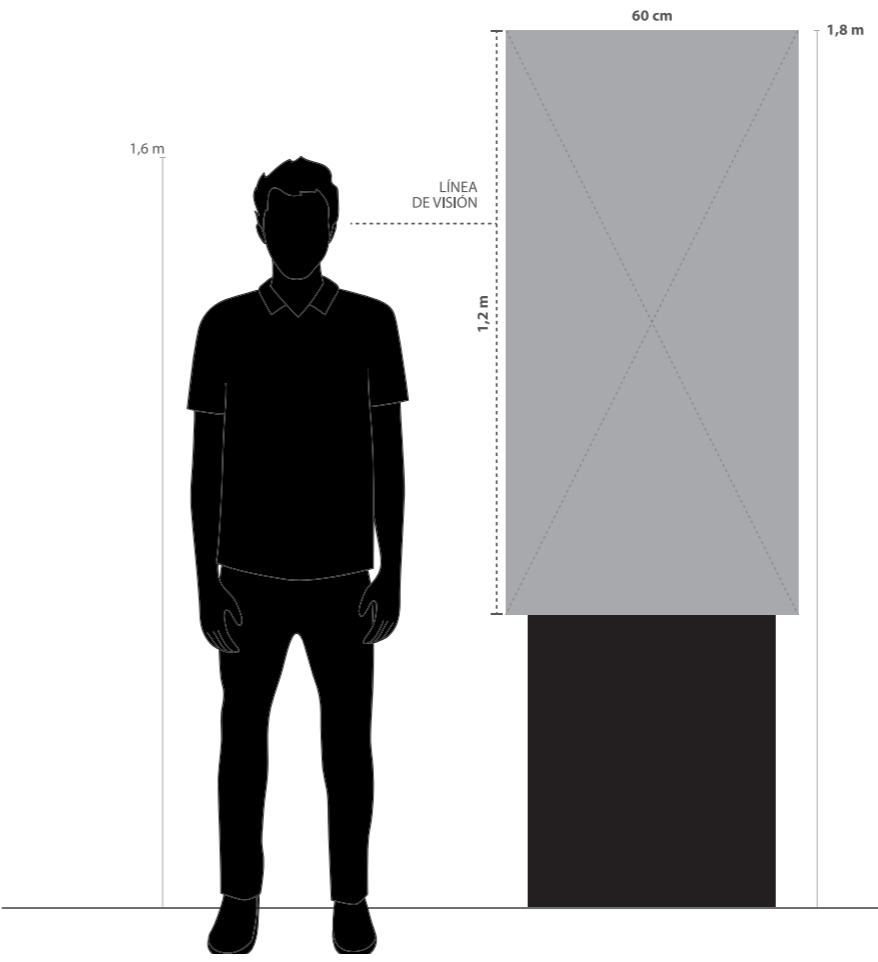
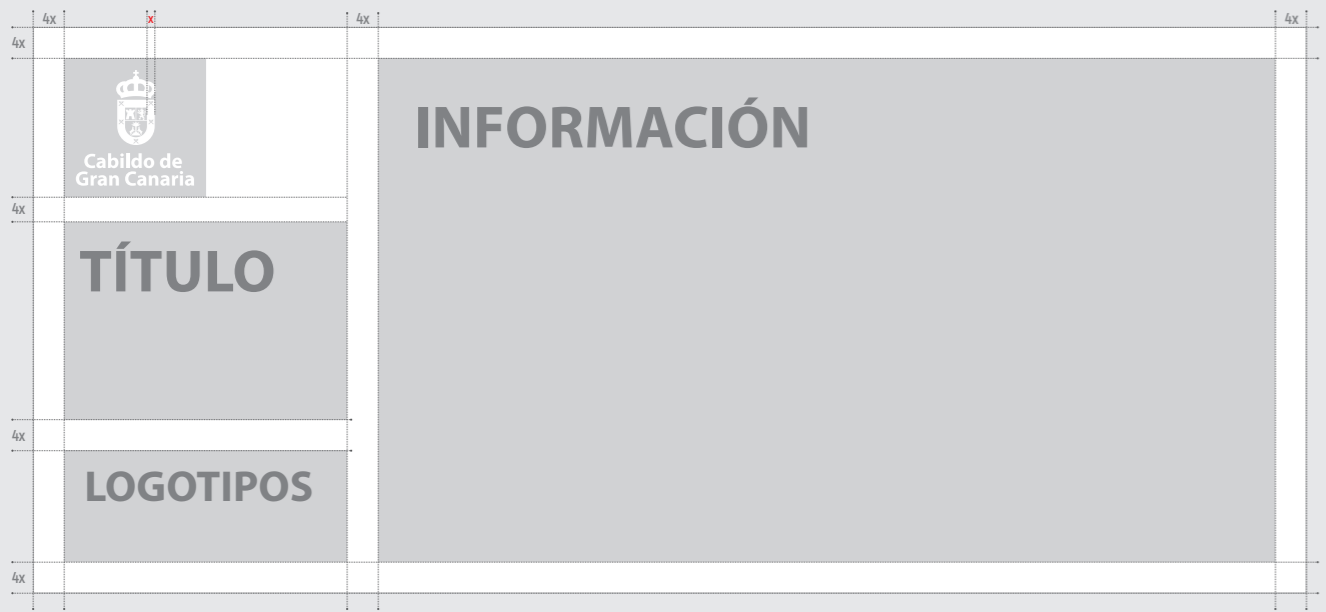

2.3.6. ZONAS RURALES

Los tótems o columnas informativas, en miradores, reservas naturales o granjas, tendrán como máximo las medidas aquí detalladas. Pueden ser más pequeños pero no pueden sobrepasar estas medidas para no generar polución visual en el entorno.

Cabildo de Gran Canaria

MIRADOR DE LOS POETAS

ARTENARA

MIRADORES CERCANOS

Logotipos: Cabildo de Gran Canaria, Gran Canaria, GÁLDAR, ESPC, Red Canaria de Espacios Naturales Protegidos.



En la zona gráfica dedicada a LOGOTIPOS, se colocarán todas las marcas de instituciones y organismos públicos y de gobierno, según corresponda.

APLICACIONES

CAPÍTULO III

Comunicación

Cierre audiovisual para spots de televisión



3.2. WEB Y RRSS
 (Para información detallada,
 ver el Manual de Identidad aplicado a Internet).

Las cabeceras de las páginas web deberán iniciarse con el isologo del Cabildo de Gran Canaria y seguidas por la imagen de la institución, organismo autónomo o empresa pública, según se explica en el punto 4.2 del Capítulo IV de La Marca.

En la página web del Cabildo de Gran Canaria puede utilizarse la versión horizontal extendida a 1 tinta.



La imagen para los perfiles de las redes sociales serán los aquí detallados según sean circulares o cuadrados.

Mosca con isologo para videos en redes sociales

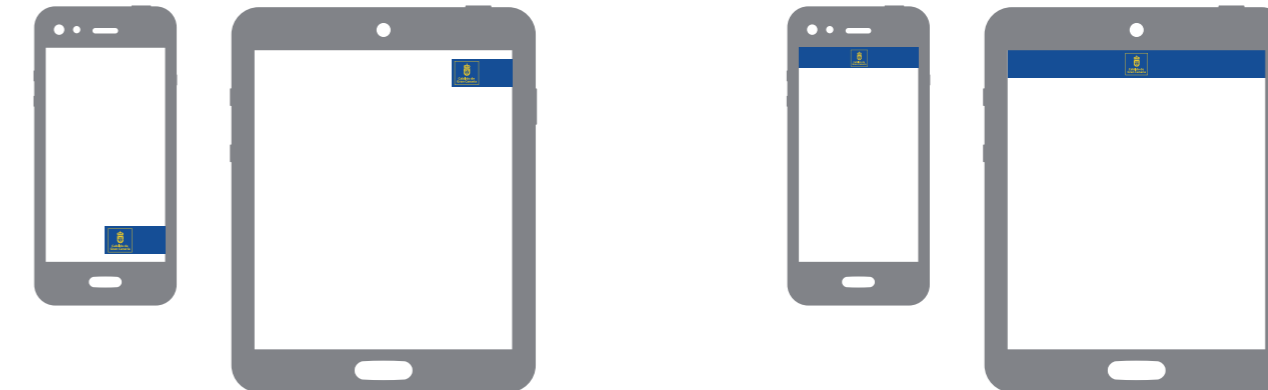
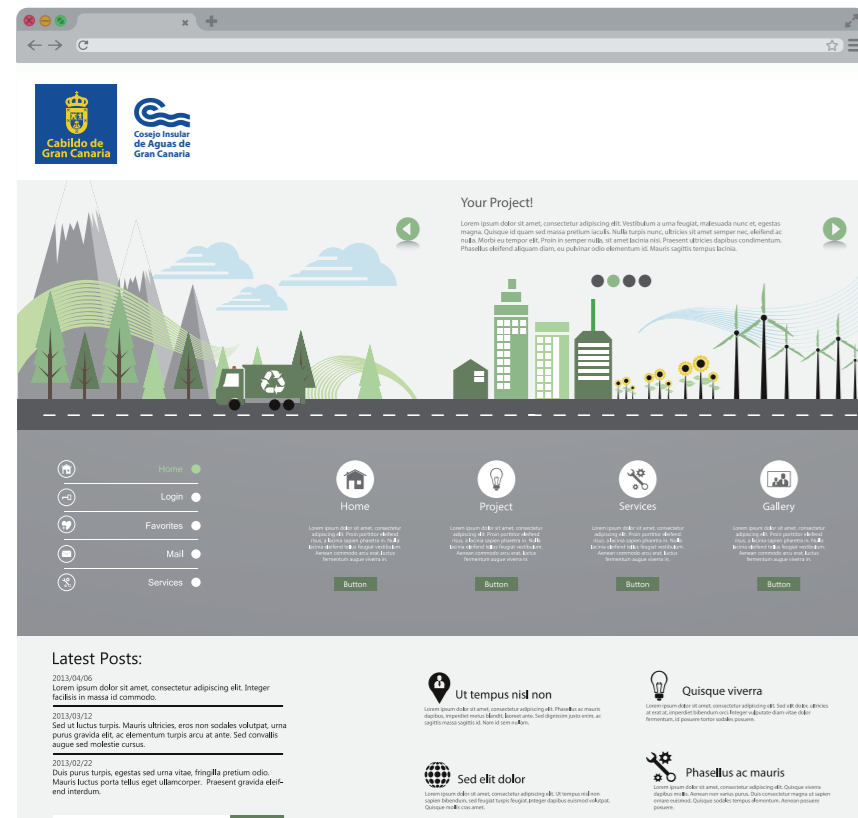

3.3. ANUNCIOS OFICIALES Y COMUNICADOS DE PRENSA

8 mm
20 mm



Gran Canaria, 14 de febrero de 2018

ANUNCIO OFICIAL

Lorem ipsum dolor sit Lorem ipsum dolor sit amet, consectetur adipiscing elit, sed.

Sit Lorem ipsum dolor sit amet, consectetur adipiscing elit, sed diam. Lorem ipsum dolor sit amet, consectetur adipiscing elit, sed diam nonummy nibh euismod tincidunt ut laoreet dolore magna aliquam erat volutpat. Ut wisi enim ad minim veniam, quis nostrud exerci tation ullamcorper suscipit lobortis nisl ut aliquip ex ea commodo consequat. Duis autem vel eum iriure dolor in hendrerit in vulputate velit esse molestie consequat, vel illum dolore eu feugiat nulla facilisis at vero eros et accumsan et justo odio dignissim qui blandit praesent luptatum zzril delenit augue duiis dolore te feugait nulla facilisi.

CONSEJERÍA DE POLÍTICA SOCIAL Y ACCESIBILIDAD

c/ Lorem Ipsum nº23 · 1ª Planta
35000 Las Palmas de Gran Canaria
grancanaria.com

4 mm
8 mm

8 mm
20 mm



Gran Canaria, 14 de febrero de 2018

ANUNCIO OFICIAL

Lorem ipsum dolor sit Lorem ipsum dolor sit amet.

Sit Lorem ipsum dolor sit amet, consectetur adipiscing elit, sed diam. Lorem ipsum dolor sit amet, consectetur adipiscing elit, sed diam nonummy nibh euismod tincidunt ut laoreet dolore magna aliquam. Lorem ipsum dolor sit amet, consectetur adipiscing elit, sed diam nonummy nibh euismod tincidunt ut laoreet dolore magna aliquam erat volutpat. Ut wisi enim ad minim veniam, quis nostrud exerci tation ullamcorper suscipit lobortis nisl ut aliquip ex ea commodo consequat. Duis autem vel eum iriure dolor in hendrerit in vulputate velit esse molestie consequat, vel illum dolore eu feugiat nulla facilisis at vero eros et accumsan et justo odio dignissim qui blandit praesent luptatum zzril delenit augue duiis dolore te feugait nulla facilisi.

CONSEJERÍA DE POLÍTICA SOCIAL Y ACCESIBILIDAD

grancanaria.com

c/ Lorem Ipsum nº23 · 1ª Planta
35000 Las Palmas de Gran Canaria

8 mm
25 mm



Gran Canaria, 14 de febrero de 2018

ANUNCIO OFICIAL

Lorem ipsum dolor sit Lorem ipsum dolor sit amet.

Sit Lorem ipsum dolor sit amet, consectetur adipiscing elit, sed diam. Lorem ipsum dolor sit amet, consectetur adipiscing elit, sed diam nonummy nibh euismod tincidunt ut laoreet dolore magna aliquam. Lorem ipsum dolor sit amet, consectetur adipiscing elit, sed diam nonummy nibh euismod tincidunt ut laoreet dolore magna aliquam erat volutpat. Ut wisi enim ad minim veniam, quis nostrud exerci tation ullamcorper suscipit lobortis nisl ut aliquip ex ea commodo consequat. Duis autem vel eum iriure dolor in hendrerit in vulputate velit esse molestie consequat, vel illum dolore eu feugiat nulla facilisis at vero eros et accumsan et justo odio dignissim qui blandit praesent luptatum zzril delenit augue duiis dolore te feugait nulla facilisi.

CONSEJERÍA DE POLÍTICA SOCIAL Y ACCESIBILIDAD

grancanaria.com

c/ Lorem Ipsum nº23 · 1ª Planta
35000 Las Palmas de Gran Canaria

20 mm
35 mm
15 mm



CONVOCATORIA

Lorem ipsum dolor sit ipsum dolor sit amet, consectetur.

Sit Lorem ipsum dolor sit amet, consectetur adipiscing elit, sed diam. Lorem ipsum dolor sit amet, consectetur adipiscing elit, sed diam nonummy nibh euismod tincidunt ut laoreet dolore magna aliquam. Lorem ipsum dolor sit amet, consectetur adipiscing elit, sed diam nonummy nibh euismod tincidunt ut laoreet dolore magna aliquam erat volutpat. Ut wisi enim ad minim veniam, quis nostrud exerci tation ullamcorper suscipit lobortis nisl ut aliquip ex ea commodo consequat. Duis autem vel eum iriure dolor in hendrerit in vulputate velit esse molestie consequat, vel illum dolore eu feugiat nulla facilisis at vero eros et accumsan et justo odio dignissim qui blandit praesent luptatum zzril delenit augue duiis dolore te feugait nulla facilisi.

Día: Lorem ipsum dolor sit amet.
Hora: Loremt.
Lugar: nibh euismod tincidunt ut laoreet dolore magna.
Intervendrán: Lorem ipsum dolor sit amet, consectetur adipiscing elit, sed diam nonummy.

Sit Lorem ipsum dolor sit amet, consectetur adipiscing elit, sed diam. Lorem ipsum dolor sit amet, consectetur adipiscing elit, sed diam nonummy nibh euismod tincidunt ut laoreet dolore magna aliquam. Lorem ipsum dolor sit amet, consectetur adipiscing elit, sed diam nonummy nibh euismod tincidunt ut laoreet dolore magna aliquam erat volutpat. Ut wisi enim ad minim veniam, quis nostrud exerci tation ullamcorper suscipit lobortis nisl ut aliquip ex ea commodo consequat.

Duis autem vel eum iriure dolor in hendrerit in vulputate velit esse molestie consequat, vel illum dolore eu feugiat nulla facilisis at vero eros et accumsan et justo odio dignissim qui blandit praesent luptatum zzril delenit augue duiis dolore te feugait nulla facilisi.

CONSEJERÍA DE PRESIDENCIA
GABINETE DE COMUNICACIÓN

Más Información
Nombre y Apellido
646 345 234

10 mm
20 mm



NOTA DE PRENSA

Lorem ipsum dolor sit ipsum dolor sit amet, consectetur.

Sit Lorem ipsum dolor sit amet, consectetur adipiscing elit, sed diam. Lorem ipsum dolor sit amet, consectetur adipiscing elit, sed diam nonummy nibh euismod tincidunt ut laoreet dolore magna aliquam. Lorem ipsum dolor sit amet, consectetur adipiscing elit, sed diam nonummy nibh euismod tincidunt ut laoreet dolore magna aliquam erat volutpat. Ut wisi enim ad minim veniam, quis nostrud exerci tation ullamcorper suscipit lobortis nisl ut aliquip ex ea commodo consequat. Duis autem vel eum iriure dolor in hendrerit in vulputate velit esse molestie consequat, vel illum dolore eu feugiat nulla facilisis at vero eros et accumsan et justo odio dignissim qui blandit praesent luptatum zzril delenit augue duiis dolore te feugait nulla facilisi.

CONSEJERÍA DE PRESIDENCIA
GABINETE DE COMUNICACIÓN

Más Información
Nombre y Apellido
646 345 234



COMUNICADO

Lorem ipsum dolor sit ipsum dolor.

Sit Lorem ipsum dolor sit amet, consectetur adipiscing elit, sed diam. Lorem ipsum dolor sit amet, consectetur adipiscing elit, sed diam nonummy nibh euismod tincidunt ut laoreet dolore magna aliquam. Lorem ipsum dolor sit amet, consectetur adipiscing elit, sed diam nonummy nibh euismod tincidunt ut laoreet dolore magna aliquam erat volutpat. Ut wisi enim ad minim veniam, quis nostrud exerci tation ullamcorper suscipit lobortis nisl ut aliquip ex ea commodo consequat. Duis autem vel eum iriure dolor in hendrerit in vulputate velit esse molestie consequat, vel illum dolore eu feugiat nulla facilisis at vero eros et accumsan et justo odio dignissim qui blandit praesent luptatum zzril delenit augue duiis dolore te feugait nulla facilisi.

CONSEJERÍA DE PRESIDENCIA
GABINETE DE COMUNICACIÓN

Más Información
Nombre y Apellido
646 345 234

Anuncio Oficial:

2x2 módulos:

Fecha: Arial Regular 9 pts · 15 pts interlineado · Tracking 5
Comunicado: Myriad Pro Bold 25 pts · Tracking 25 · color azul
Titular: Arial Bold 16 pts · 17 pts interlineado · Tracking 13
Texto: Arial Regular de 8 a 12 pts · 10 pts interlineado · Tracking 5
Consejería: Arial Bold y Regular 8 pts · 10 pts interlineado · Tracking 5

2x5 módulos:

Fecha: Arial Regular 9 pts · 15 pts interlineado · Tracking 5
Comunicado: Myriad Pro Bold 25 pts · Tracking 25 · color azul
Titular: Arial Bold 18 pts · 15 pts interlineado · Tracking 13
Texto: Arial Regular de 8 a 12 pts · 10 pts interlineado · Tracking 5
Consejería: Arial Bold y Regular 8 pts · 10 pts interlineado · Tracking 5

Media Página:

Fecha: Arial Regular 9 pts · 15 pts interlineado · Tracking 5
Comunicado: Myriad Pro Bold 25 pts · Tracking 25 · color azul
Titular: Arial Bold 23 pts · 23 pts interlineado · Tracking 13
Texto: Arial Regular de 8 a 12 pts · 10 pts interlineado · Tracking 5
Consejería: Arial Bold y Regular 8 pts · 10 pts interlineado · Tracking 5

3.4. ESQUELAS

Tamaño aproximado según periódico: 5x2,5 (160 x 120 mm)

D.E.P
EL/LA SEÑOR/A DON/DOÑA

Nombre Apellido Apellido
HIJO/A PREDILETO/A DE GRAN CANARIA

QUE FALLECIÓ EN XXXXXXXX
EL DÍA XX DE XXXX DE XXXX

**EL PRESIDENTE Y CORPORACIÓN DEL EXCMO.
CABILDO INSULAR DE GRAN CANARIA**

Expresan su más profundo sentimiento
de condolencia por tan sensible pérdida.

Gran Canaria, día mes y año



3.6. VARIOS

Ejemplo de Roll up para Casa Palacio.

Banderola exterior de pared y Roll up para instituciones y/o empresas dependientes del Cabildo de Gran Canaria.
A - Superficie destinada a imagen de campaña o comunicación de cada institución.
B - Superficie destinada a la marca conjunta del Cabildo y la institución.



APLICACIONES

CAPÍTULO IV

Objetos Promocionales

4. OBJETOS PROMOCIONALES

Ejemplos de merchandising:
Bolsa, alfombrilla, bolígrafo y pen drive.



4. OBJETOS PROMOCIONALES

Ejemplos de merchandising de entidades dependientes
del Cabildo.

APLICACIONES

CAPÍTULO V

Uniformes e Identificaciones

Casco / chaleco reflectante / identificación



FRONTAL

Talla S y M: Isologo en 50 mm

Talla L y XL: Isologo en 60 mm



TRASERA:

Talla S y M:

Isologo en 80 mm
 Consejería: Arial Black 67 pts
 Puesto del empleado: Arial Black 144 pts

Talla L y XL:

Isologo en 100 mm
 Consejería: Arial Black 85 pts
 Puesto del empleado: Arial Black 181 pts



LATERALES DERECHO E IZQUIERDO:

Talla S y M: Isologo en 50 mm

Talla L y XL: Isologo en 60 mm



APLICACIONES

CAPÍTULO VI

Vehículos



Rotulación Flota Cabildo de Gran Canaria / Turismo / Volkswagen ID.3 (2020)



Cabildo de Gran Canaria



Gran Canaria



Cabildo de Gran Canaria

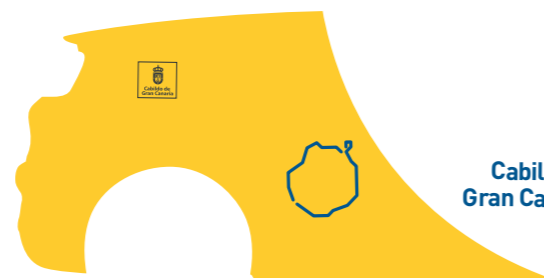
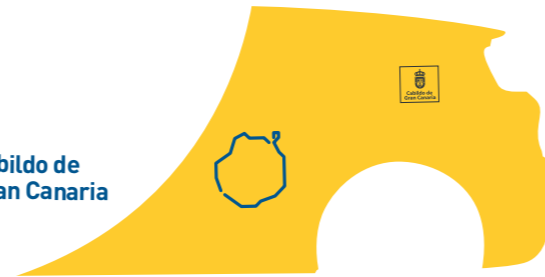

Cabildo de Gran Canaria



VEHÍCULO OFICIAL

**CONSEJERÍA
DE HACIENDA Y PRESIDENCIA**

Lorem ipsum dolor sit amet, consectetur adipiscing elit, sed diam nonummy nibh euismod tincidunt ut laoreet dolore magna aliquam erat volutpat. Ut wisi enim ad minim veniam, quis nostrud exerci tation ullamcorper suscipit lobortis nisl ut aliquip ex ea commodo consequat. Duis autem vel eum iriure dolor in hendrerit in vulputate velit esse molestie consequat, vel illum dolore eu feugiat nulla facilisis at vero eros et accumsan et iusto odio dignissim qui blandit praesent luptatum zzril delenit augue duis dolore te feugait nulla facilisi. Lorem ipsum dolor sit amet, consectetur adipiscing elit, sed diam nonummy nibh euismod tincidunt ut laoreet dolore magna aliquam erat volutpat. Ut wisi enim ad minim veniam, quis nostrud exerci tation ullamcorper suscipit lobortis nisl ut aliquip ex ea commodo consequat. ad minim veniam, quis nostrud exerci tation ullamcorper suscipit lobortis nisl ut aliquip eillum dolorem praesent luptatum zzril delenit augue duis dolore te feugait nulla .

